

**USER MANUAL**  
**MANUAL DEL USUARIO**  
**MANUALE UTENTE**  
**SRT 700&700 X**

+86576 86139262

WWW.QJMOTOR.COM

@QJMOTOR

EN

# SRT 700&700 X USER MANUAL

Details described or illustrated in this booklet may differ from the vehicle's actual specification as purchased, the accessories fitted or the national-market specification. No claims will be asserted as a result of such discrepancies.

Dimensions, weights, fuel consumption and performance data are quoted to the customary tolerances. The right to modify designs, equipment and accessories is reserved. Errors and omissions excepted.



# Contents

Motorcycle Safety Instructions .....	4	<i>Mirror adjustment</i> .....	18
<i>Safe driving rules</i> .....	4	Instructions for using of fuel and oil .....	19
<i>Protective clothing</i> .....	4	<i>Fuel</i> .....	19
<i>Wear a safety helmet</i> .....	5	<i>Engine oil</i> .....	19
<i>Precautions for driving in rainy days</i> .....	5	Running in .....	19
Motorcycle serial number .....	5	<i>Top speed</i> .....	19
Parts location .....	6	<i>Engine speed change</i> .....	19
Instrument (Configuration 1) .....	7	<i>Avoid continuous operation at a low speed</i> .....	19
Instrument (Configuration 2) .....	9	<i>Circulate the oil before driving</i> .....	20
Operation of each part .....	11	<i>Routine first maintenance inspection</i> .....	20
<i>Key</i> .....	11	Check before driving .....	20
<i>Power lock</i> .....	11	Driving a motorcycle .....	21
<i>Left handle</i> .....	12	<i>Engine starting</i> .....	21
<i>Right handle</i> .....	13	<i>Getting start</i> .....	22
<i>Refueling the fuel tank</i> .....	14	<i>Using the transmission</i> .....	22
<i>Shift lever</i> .....	15	<i>Driving on slopes</i> .....	22
<i>Rear brake pedal</i> .....	16	<i>Applying the brakes and parking</i> .....	22
<i>Side stand</i> .....	16	Inspection and Maintenance .....	23
<i>Tool kit</i> .....	16	<i>Maintenance Schedule</i> .....	23
<i>Front shock absorber adjustment</i> .....	16	<i>Oil level and oil change</i> .....	26
<i>Rear shock absorber adjustment</i> .....	17	<i>Change oil and oil filter</i> .....	26
<i>Rollover Automatic flameout</i> .....	18	<i>Spark plug</i> .....	27



<i>Adjustment of the throttle cable</i> .....	27
<i>Clutch adjustment</i> .....	28
<i>Engine idle speed adjustment</i> .....	28
<i>Throttle body</i> .....	28
<i>Drive chain</i> .....	29
<i>Adjustment of the drive chain:</i> .....	29
<i>Lubrication of the drive chain</i> .....	30
<i>Brake</i> .....	30
<i>Brake adjustment</i> .....	30
<i>Friction plate</i> .....	30
<i>Brake fluid</i> .....	30
<i>Braking System</i> .....	31
<i>Tires</i> .....	31
<i>Seat cushion removal</i> .....	32
<i>Air filter maintenance</i> .....	33
<i>Coolant</i> .....	33
<i>Catalytic converter</i> .....	34
<i>Charcoal canister</i> .....	34
<i>Removal of radiator water pipe clamp</i> .....	35
<i>Fuel injector and oil circuit</i> .....	35
<i>Parts lubrication</i> .....	35
<i>Battery</i> .....	36
<i>Replacement of the fuse</i> .....	38
<i>Headlamp beam adjustment</i> .....	39
<i>Replacement of the light source</i> .....	39

<i>ABS use and maintenance instructions</i> .....	39
<i>Storage Guidelines</i> .....	40
<i>Store</i> .....	40
<i>End of storage for use</i> .....	41
<i>SRT 700&amp;700 X Specifications and Technical Parameters</i> .....	41

## Preface

Thank you for choosing QJMOTOR SRT 700&700 X brand motorcycle. We use advanced technology at home and abroad to produce this type of motorcycle, Will provide you with extremely happy and safe riding.

Driving a motorcycle is one of the most exciting sports. Before riding a motorcycle, you should be fully familiar with the regulations and requirements put forward in the operation and maintenance instructions and follow them.

This manual outlines the routine repair and maintenance of the motorcycle. Operating according to these regulations and instructions in this manual will ensure the best performance and durability of your motorcycle. The company always pursues the quality purpose of “making consumers more satisfied” and continuously improves product quality and performance, which may lead to changes in vehicle appearance, color and structure, resulting in inconsistency with the instructions. Please understand. The pictures and materials in this manual are for reference only, and the specific style shall be subject to the real object.

## Important Information

### 1. Rider and passenger

The motorcycle is designed to be used by only one rider and one passenger.

### 2. Road conditions for riding

This motorcycle is suitable for riding on highway.

3. Please read this operation and maintenance manual carefully. Careful and patient running in of the new vehicle can make the motorcycle run stably and give full play to its excellent performance.

Please pay special attention to matters preceded by the following words:



### **Warning**

It means that casualties may be caused if the methods in this manual are not followed.



### **Caution**

It means that if the methods in this manual are not followed, personnel may be injured or parts may be damaged.



### **Notice**

Provide useful information.

This operation and maintenance manual shall be regarded as a permanent document of the motorcycle. Even if the vehicle is transferred to others, this operation and maintenance manual shall be handed over to the new vehicle owner.

It is strictly prohibited to copy or reprint any part of this manual.

Special engine oil is used for lubricating parts of the vehicle.

## Special Reminding

### Attention Points

- When installing or replacing the battery for the first time, pay attention to distinguish between positive and negative. If there is reverse connection, pay attention to check whether the fuse is intact. However, whether the fuse is intact or not, it needs to be sent to the maintenance center for inspection to prevent the damage of some electrical components due to the reverse connection of the battery. If the damaged components continue

to work, they will lead to some unpredictable faults;

- Before replacing the fuse, turn off the switch to prevent accidental short circuit;
- Do not damage the fuse bayonet when replacing the fuse, otherwise it will cause poor contact, component damage and even fire accident.

**No refitting:** please do not refit the vehicle or change the location of original accessories at will. Arbitrary refitting will seriously affect the stability and safety of the vehicle and may cause the vehicle to not work normally. Meanwhile, according to the road traffic safety law, no unit or individual shall assemble motor vehicles or change the registered structure, structure or characteristics of motor vehicles without authorization.

QJMOTOR Motorcycle will not bear all quality problems and consequences (including loss of warranty) caused by users' unauthorized modification or replacement of unauthorized parts. The user is requested to comply with the regulations of the traffic management department on the use of vehicles.

After you buy a motorcycle, please equip it with a motorcycle helmet that meets the national standard.

 **Warning**

The motorcycle must be equipped with a fuse that meets the requirements before it can run safely. It is not allowed to adopt other specifications other than the requirements, and it is not allowed to connect directly or replace it with other conductive objects; Otherwise, it will cause damage to other parts and fire accident in serious cases.

## Motorcycle Safety Instructions

### Safe driving rules

1. The vehicle must be checked before driving to avoid accidents and damage to parts.
2. The driver must pass the examination of the traffic management department and obtain a driving license consistent with the driving license before driving. Vehicles are not allowed to be loaned to persons who do not have a driver's license or who do not meet the driving qualifications.
3. In order to avoid injury from other motor vehicles, the driver must try his best to be conspicuous. To do this please do:
  - Wear conspicuous, tight-fitting clothing;
  - Do not get too close to other motor vehicles.
4. Strictly abide by the traffic rules and do not allow rushing.
5. Traffic accidents are mostly due to speeding, please obey the road traffic rules, and the speed should not exceed the maximum speed limit of the road section.

6. Turn on the turn signal when turning or changing lanes to attract the attention of others.
7. At intersections, entrances and exits of parking lots and on express lanes, special attention should be paid to driving carefully.
8. Any modification of the motorcycle or disassembly of the original car parts will not guarantee the safety of driving, and at the same time, it is illegal and will affect the basis of the warranty.
9. The configuration of accessories must not affect the driving safety and operation performance of the motorcycle, especially the overload of the electrical system can easily cause danger.

### Protective clothing

1. In order to ensure personal safety, the driver must wear a safety helmet, protective glasses, as well as riding boots, gloves and protective clothing. Passengers are also required to wear safety helmets.
2. During driving, the exhaust system becomes hot. Never touch the air bump system while hot.
3. Do not wear loose clothing that may be caught by the lever, pedals or wheels while driving.

**Wear a safety helmet**

A helmet that meets safety and quality standards is the first item of cycling protection. The most serious car accident was a head injury. Please be sure to wear a safety helmet and preferably protective glasses.

**Precautions for driving in rainy days**

Special attention should be paid to slippery roads in cloudy and rainy days, because the braking distance in rainy days is longer. When driving, please avoid paint, manhole covers, and oily roads to avoid slippage. Be especially careful when passing rail-road crossings, iron fences and bridges. If you cannot clearly judge the road conditions, you should drive at a reduced speed.

**Motorcycle serial number**

The frame number and engine number are for registration. This number enables the dealer to provide you with better service when ordering accessories or commissioning special services.

Please record the number for future reference.

- ① Frame number: engraved on the right side of the head tube at the front of the vehicle;
- ② Product nameplate: riveted on the head tube;
- ③ Engine number: engraved on the lower part of the left box of the engine crankcase.

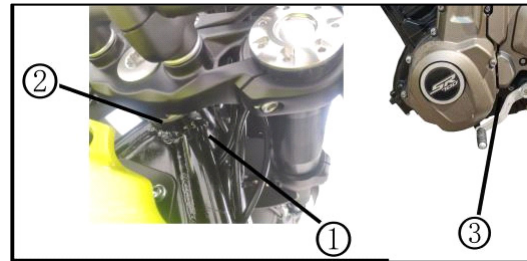

Frame VIN number:	
Engine number:	

## Parts location

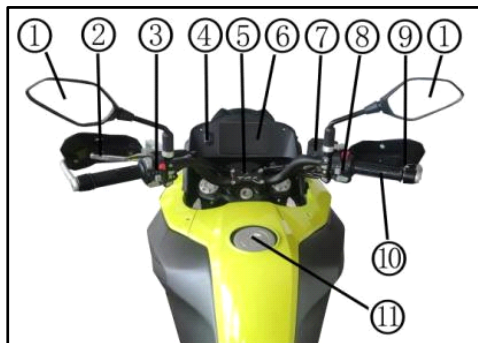

- ① Rearview mirror (left and right)
- ② Clutch lever
- ③ Left handle switch
- ④ USB charging port
- ⑤ Ignition switch
- ⑥ Instrument
- ⑦ Front brake fluid reservoir
- ⑧ Right handle switch
- ⑨ Front brake lever
- ⑩ Throttle control grip
- ⑪ Fuel tank

## SRT 700&700 X



- ⑫ Oil filler
- ⑬ Rear brake pedal
- ⑭ Driver pedal (left and right)
- ⑮ Passenger pedals (left and right)
- ⑯ Front brake
- ⑰ Rear brake
- ⑱ Shift lever
- ⑲ Rear wheel ABS wheel speed sensor
- ⑳ Side stand
- ㉑ Rear brake fluid reservoir
- ㉒ Seat cushion lock
- ㉓ Front wheel ABS wheel speed sensor

## Instrument (Configuration 1)

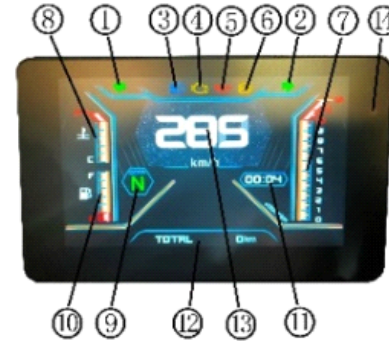

- ① Left turn signal indicator  
When the turn signal is turned to the left, the left turn signal indicator will flash accordingly.
- ② Right turn signal indicator  
When the turn signal is turned to the right, the right turn signal indicator will flash accordingly.
- ③ High beam indicator  
The high beam indicator lights up when the head-lamp high beams are on.
- ④ Engine malfunction indicator light  
When the key is turned on, the indicator light is on, the oil pump works for 3 seconds, and then the



### Notice

This model is equipped with the optional types of the wheel hub and the instrument panel. The pictures in this manual are for reference only, and the actual vehicle purchased shall prevail.



motorcycle is started. If the indicator light goes out after the motorcycle is started, the vehicle is normal and there is no fault; if the indicator light is on, there is a fault. Also during driving, if the indicator light is off, the vehicle is running normally. If the indicator light is on, the vehicle is faulty and needs to be stopped for inspection. Please contact the maintenance center to check the vehicle in time.

#### ⑤ Engine oil indicator light

When the power is turned on and the engine is not started, the oil indicator light is always on; after starting the engine, if the oil pressure is normal, the oil indicator light will be off; if the oil indicator light is not off, the oil pressure may be abnormal, and it is necessary to stop and check; when the engine oil is insufficient, the oil indicator light will come on, so that the oil can be added in time.

#### ⑥ ABS indicator light:

Indicates the working status of the ABS. For details, please refer to the "ABS Use and Maintenance Instructions" described later.

#### ⑦ Tachometer

The tachometer indicates the speed of the engine.

#### ⑧ Water temperature display

Indicates the water temperature of the vehicle, the "C" position means the water temperature is low, and the "H" position means the water temperature is high.

#### ⑨ Gear indicator

Displays the current gear of the vehicle, including 1, 2, 3, 4, 5, 6, and N. When the gear is shifted to the neutral position, the neutral indicator "N" will illuminate accordingly.

#### ⑩ Fuel indicator

Indicates how much fuel is in the tank. When the fuel is full (F position), the fuel level will be 6 bars. When the fuel is insufficient and the fuel level is 1 bar or less (E position), the fuel indicator will keep flashing.

#### ⑪ Time display

Display the current time. If you need to adjust the time, see the following serial number (15) instrument adjustment button.

#### ⑫ Odometer

Total mileage (TOTAL) and relative mileage (TRIP A, TRIP B) of the vehicle. The relative mileage (TRIP A, TRIP B) can be reset to zero, see the following serial number (15) instrument adjustment button.

⑬ Speedometer: Indicates the current driving speed.

⑭ Light sensing window

Automatically sense the light and darkness around the vehicle, and automatically adjust the instrument to day mode or night mode.

⑮ Instrument adjustment button

Instrument adjustment button is located on the left handle switch of the vehicle. In the main display interface of the instrument, short press the "SELECT" button to switch between the total mileage (TOTAL) and the relative mileage (TRIP A, TRIP B). Press and hold "SELECT" in the relative mileage (TRIP A, TRIP B) state to reset the relative mileage.

Short press the "ENTER" button to enter the instrument selection main menu page, where you can perform "interface switching", "clock setting", "back-light setting", "unit setting", "language setting", "vehicle information" and "exit" for selection of other functions, see the figure on the right. Short press "SECECT" to select the specific function to be adjusted, and press "ENTER" to confirm.

## Instrument (Configuration 2)

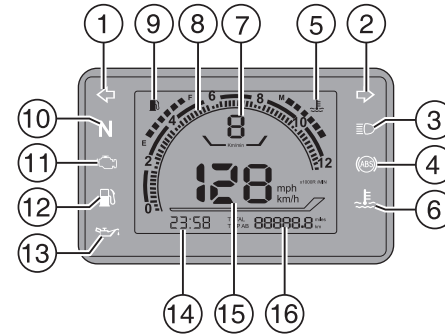

① Left turn light indicator

When the turn signal light is turned left, the left turn light indicator will flicker accordingly.

② Right turn light indicator

When the steering signal light is turned to the right, the right turn light indicator will flicker accordingly.

③ High light indicator

When the headlight is lit, the high light will be lit.

④ ABS indicator:

Indicate the working status of the ABS, as described later in the ABS usage and maintenance instructions.

### ⑤ Water temperature display

Indicating the degree of water temperature of the vehicle, a total of 6 squares show that the “C” position indicates that the water temperature is low, and the “H” position indicates that the water temperature is high. When the water temperature is  $\geq 115$  degrees, please stop and check or contact the motorcycle distributor to check the vehicle.

Water temperature lattice number	Temperature (°C)	Water temperature lattice number	Temperature (°C)
1-6 grid flash	$\geq 120$	1-3 lattice	88-99
1-5 grid flash	115-120	1-2 lattice	70-87
1-5 lattice	110-114	1 lattice	<70
1-4 lattice	100-109		

### ⑥ Water temperature alarm lamp

When the water temperature of the vehicle is  $\geq 115$  degrees, the water temperature alarm indicator is on.

### ⑦ Gear indicator

Shows the current gear of the vehicle, with 1, 2, 3, 4, 5, 6, -. When the gear position is changed to the neutral position, the “-” is displayed, and the neutral indicator “N” is lit accordingly.

### ⑧ Tachometer

The tachometer indicates the speed of the engine.

### ⑨ Fuel indicator

Indicates how much oil is stored in the tank. When filling up the fuel, it shows 6 fuel levels, the number of oil bits close to E means less fuel, and the number of oil bits close to F indicates that there is a lot of fuel. When the fuel is insufficient, the fuel level is 1 grid or less than 1 grid, the last grid will flicker, and the fuel alarm light will be lit.

### ⑩ Neutral indicator

When the transmission is in a neutral position, the neutral indicator lights up.

### ⑪ Engine failure indicator

When the key starts, the indicator lights on and the oil pump works for 3 seconds, the motorcycle starts. If the indicator light goes out after the motorcycle starts, the vehicle is normal and there is no fault; if the indicator light is on, there will be a fault. Also in the course of driving, if the indicator light is off, the vehicle runs normally, if the indicator light is on, the vehicle needs to stop and check, please contact the motorcycle distribution department or maintenance center to check the vehicle in time.

### ⑫ Fuel alarm lamp

When the fuel quantity of the vehicle is insufficient, the fuel alarm light will be lit, and when there is no oil, it will flicker and light up.

### ⑬ Engine oil indicator

When the engine is not started after the power supply is turned on, the oil indicator light is always on; if the oil pressure is normal after starting the engine, the oil indicator light will go out; if the oil indicator light is not off, the oil pressure may be abnormal and need to stop and check; when the engine oil is insufficient, the oil indicator will be lit so that the oil can be added in time.

### ⑭ Time display

Displays the current time. If you need to adjust the time, see “instrument adjustment button”

### ⑮ Speedometer

The speedometer indicates the current speed of the vehicle. The optional unit is kilometer / hour (km/h) or mile / hour (mph), see “instrument adjusting button”

### ⑯ Odometer

Depending on your needs, you can choose the small mileage (TRIP 1 or TRIP 2) or total mileage (TOTAL) feature on the odometer.

Small mileage (TRIP 1 or TRIP 2): a mileage meter that can be cleared and records the range mileage for a certain period of time. Total mileage (TOTAL):

records all mileage that has been driven, optional in kilometers (km) or miles (m), see “instrument adjusting button”

## Operation of each part

### Key

The vehicle is equipped with three keys, which can be used to start the motorcycle and unlock all the locks. One key is for use, please keep the other keys in a safe place.

Press the button ① on the key to extend or retract the key head.

The rear and side bag keys are available separately.



### Power lock

#### **Warning**

Don't put O-ring or other things on the key, as they may interfere with rotation. Never turn the key while the vehicle is in motion or the vehicle will lose control. For driving safety, check before driving that there is nothing preventing you from maneuvering the vehicle.

“⊗” mark... When the key is turned to the position marked “⊗”, the power supply is cut off, the engine cannot be started, and the key can be taken out;



“○” mark... The key is turned to the “○” mark position, the power is turned on, the engine can be started, and the key cannot be taken out;

“🔒” position: When the key is at the “⊗” marked position, turn the steering handle to the left, press the key down and turn it counterclockwise to the “🔒” position at the same time, the faucet lock extends out of the lock cylinder, locks the faucet, and the key can be taken out.

### Notice

To prevent theft, always lock the steering and remove the key when parking. After locking, turn the steering handle slightly to confirm whether it is locked. Please do not park where traffic is obstructed.

## Left handle

### ① Clutch lever

When starting the engine or shifting gears, hold the clutch lever to cut off drive to the rear wheels.

### ② Horn button

Press the horn button and the horn will sound.

### ③ Headlamp far and near lamp switch

headlamp high beam switch is pressed to the “☞” position, the headlamp high beam is on, and the high beam indicator on the instrument panel is also on; when the switch is pressed to the “☜” position, the headlamp low beam is on. Lights on. Use low beams when driving in urban areas or approaching vehicles to avoid affecting the other party's sight.

### ④ Turn signal light switch

Press the turn signal switch “☚” or “☛”, the left or right turn signal light will flash. At the same time, the green turn indicators on the instrument panel flash accordingly. When disabling the turn signal, turn the signal switch to the middle.

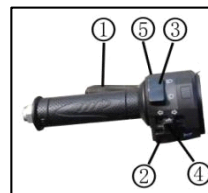

**⚠ Warning**

When changing lanes or turning, turn on the turn signals in advance and confirm that no vehicles are passing behind. After changing lanes or turning, turn off the turn signal lights in time to avoid affecting the normal driving of other vehicles and avoid accidents.

⑤ Overtaking light switch

When meeting with a vehicle or overtaking, press this button continuously, the headlight high beam will flash continuously to warning the vehicle ahead.

**Right handle**

① Flameout switch

When the switch is pressed in the “○” position, the whole vehicle circuit is connected, and the engine can be started.

When the switch is pressed in the “⊗” position, the whole vehicle circuit is cut off and the engine cannot be started.

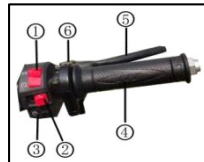

**⚠ Warning**

The flameout switch on the handle is used to turn off the flame in an emergency. Please do not turn off the flame when sliding, otherwise oil and gas will enter the exhaust pipe, which will cause high temperature combustion of the catalyst part and damage the exhaust muffler.

② Light switch(IF EQUIPPED)

Turn the switch to the “☀” position, the headlight, front position light, rear position light and license plate light will light up; When turn the switch to the “☁” position, front position light, rear position light and license plate light will light up; Turn to the right-most position, the lights are off, which often used for daytime riding.

When the switch is moved to the “●” position, the left and right turn signal lamps stop flashing.

② Hazard warning lamps switch

When the switch is moved to the “▲” position, the left and right turn signal lamps will be flashing and illuminating simultaneously, reminding you to alert danger.

When the switch is moved to the “●” position, the left and right turn signal lamps stop flashing.

### ③ Electric start button

Press the electric start button, the electric motor runs, and the engine is started.

### ④ Throttle control grip

The throttle control grip is used to control the engine speed. To speed up, turn the handle toward you, and release the handle to slow down.

### ⑤ Front brake lever

When front braking, slowly apply the brake grip on the right handlebar.

### ⑥ Front brake grip adjuster

Front brake grip position can be adjusted by ring nut adjustment knob position as required for

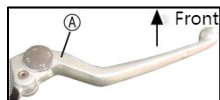

operator comfort. To adjust one of the four optional positions, just gently move the front brake lever horizontally to the front, and then rotate the ring nut adjuster to align with the arrow (A) to adjust the desired position. The throttle control grip is the farthest, and the position 4 front brake lever is the closest to the throttle control grip.

## Refueling the fuel tank

When the fuel indicator on the instrument flashes, it is time to refuel. When refueling, first open the fuel tank cover dust cover

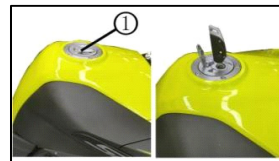

①, then insert the fuel tank key and turn it clockwise, together with the key, the fuel tank cover can be pulled open. After adding fuel, when you want to close the fuel tank cap, please align the guide pin of the fuel tank cap, and then press down, you can close the fuel tank cap, remove the key when you hear the lock sound, and close the fuel tank cap dust cover.

The fuel tank should not be overfilled, and the factory recommends that the refueling amount is 90% of the fuel tank volume. When refueling, please do not exceed the specified position of the refueling upper limit shown in the figure below, and do not splash the fuel on the hot engine, otherwise it will cause the motorcycle to run abnormally or cause dangerous accidents.

When refueling, turn off the engine and turn the ignition key to the “” (off) position. Don't forget to lock the fuel tank cap after adding fuel to prevent the fuel from evaporating into the atmosphere too much, which not only wastes energy but also pollutes the environment.

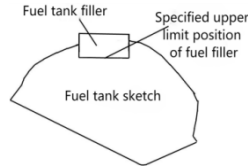

 **Warning**

No smoking when refueling.

If gasoline spills into the carbon canister and other parts, please go to the service center to clean or replace the carbon canister as soon as possible, because too much gasoline into the carbon canister will cause the activated carbon to fail prematurely. Always check the patency of the water outlet of the fuel tank cap to ensure smooth drainage and prevent external water from entering the fuel tank cavity.

### Shift lever

This type of motorcycle adopts the constant meshing six-speed international gear (acyclic) shifting mode, the operation is as shown in the figure. The neutral gear is located between the low-speed gear and the second-speed gear. From the neutral position, step on the shift lever with your toes down to switch to a low-speed gear; every time you lift the shift lever with your toes, it will shift to the next high gear; Shift into the next lower gear with a single push of the shift lever.

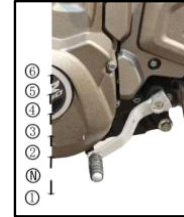

Because of the ratchet mechanism, it is not possible to raise or lower multiple gears at once.

 **Caution**

When the transmission is in the neutral position, the neutral indicator light on the instrument panel will be illuminated, the clutch lever should still be slowly released to determine whether the transmission is indeed in the neutral position.



## Rear brake pedal

Depressing the rear brake pedal (picture) engages the rear brake, and the brake lights will illuminate when the rear brake is applied.



## Side stand

The side stand is located on the left side of the vehicle, please use your foot to kick the single stand into place when parking. The side stand has an automatic flame-off function: when the side stand is parked (the side stand is open), the engine cannot be started or automatically shuts down, and the engine can be started normally only when the side stand is retracted.

### Notice

Do not prop the vehicle on a sloping slope, otherwise the vehicle may roll over. Check the position of the stand before parking the vehicle.

## Tool kit

The tool kit is located on the back of the passenger seat cushion ①. With the tools in the kit, some simple repairs, adjustments and parts replacement on the go can be performed.

## Front shock absorber adjustment

### Warning

The front shock absorber adjustment requires professional technology. Please contact the QJMOTOR Service Center to adjust the shock absorber. Unauthorized adjustment may cause safety accidents due to uncoordinated adjustment. Do not turn the adjuster beyond its limit. Otherwise, the shock absorber will be damaged.

The front shock absorber is optional for this model. Configuration I of front shock absorber:

The shock absorber spring preload, compression damping, and rebound damping adjustment can be made.

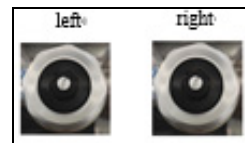

- When the adjustment is performed clockwise with the outer hexagon wrench, the spring preload increases, and the shock absorber becomes hard as a whole; when the adjustment is performed counterclockwise, the spring preload decreases, and the shock absorber becomes soft as a whole.
- When the middle adjusting rod of the left shock absorber is rotated clockwise with the slotted screwdriver, the compression damping force of the shock absorber increases. When the middle adjusting rod of the right shock absorber is rotated, the rebound damping force of the shock absorber increases. On the contrary, when it is rotated counterclockwise, the corresponding compression or rebound damping force decreases.



### Rear shock absorber adjustment

Configuration I of rear shock absorber:

The rear shock absorber of the motorcycle is mainly composed of the shock absorber spring and the hydraulic damper, which can be adjusted according to the driver's wishes, bearing conditions, road con-

ditions and other factors. When adjusting it, support the motorcycle on the side stand firmly.

According to the road conditions, to improve the comfort of the rider, use the adjusting knob ① at the lower end of the shock absorber to increase or decrease the shock absorber damping force: use a slotted screwdriver to rotate the adjusting knob clockwise or counterclockwise, and the damping force of the shock absorber also increases or decreases, thereby changing the slow or fast rebound of the shock absorber.

In addition, increase or decrease the compression damping force by the compression adjusting knob at the end of the shock absorber mounting base ②. Rotate the compression adjusting knob clockwise or counterclockwise by hand and the compression damping force of the shock absorber also increases or decreases, thereby changing the slow or fast compression of the shock absorber. The compression adjusting knob makes a "click" sound during adjustment. If there is no sound, the adjustment limit has been reached. Please do not continue to adjust it in this direction.

Increase or decrease the rebound damping force by the rebound adjusting knob at the end of the shock absorber bracket ③. Rotate the rebound adjusting knob clockwise or counterclockwise by hand and the rebound damping force of the shock absorber also increases or decreases, thereby changing the slow or fast rebound of the shock absorber. The rebound adjusting knob makes a “click” sound during adjustment. If there is no sound, the adjustment limit has been reached. Please do not continue to adjust it in this direction.

**Warning**

Do not turn the adjuster beyond its limit. Otherwise, the shock absorber will be damaged. The shock absorber adjustment requires professional technology. Please contact the QJMOTOR Service Center to adjust the shock absorber. Unauthorized adjustment may cause safety accidents due to uncoordinated adjustment.

**Warning**

The rear shock absorber damping device contains high-pressure nitrogen. Do not disassemble, repair or perform improper operation on the shock absorber. If you have any questions, please contact the QJMOTOR Service Center.

### Rollover Automatic flameout

This car has the function of automatic flameout when rollover. When the vehicle rolls over or tilts to a certain angle, the engine will automatically shut down to prevent the resulting danger.

### Mirror adjustment

Adjustment of rear view mirror  
Rotate the mirror frame ① and mirror lever ② to adjust the angle of the mirror. Adjust the mirror frame and mirror rod appropriately until you can see clearly behind.

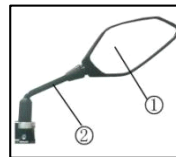

## Instructions for using of fuel and oil

### Fuel

Please use unleaded gasoline. If the engine is making a slight knocking noise, it may be using normal grade fuel and should be replaced.



### Notice

Use unleaded gasoline to extend the life of your spark plugs.

### Engine oil

Please use a high-purity, high-performance fully synthetic engine oil that meets the SN level or exceeds this level. The factory recommends SN 15W-50. [The loss of engine failure caused by the purchase of our company's fully synthetic oil will affect the warranty of the vehicle]. The oil viscosity should be determined according to the air temperature in the driving area. You can refer to the following figure to select the appropriate oil viscosity.

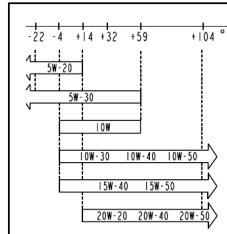

## Running in

### Top speed

For new motorcycles, during the first 1500km run-in driving, do not make the engine run excessively or suddenly accelerate, turn suddenly and brake suddenly, and do not make its speed in any gear position exceed 80% of its maximum speed; Avoid operating the throttle valve fully open.

### Engine speed change

The speed of the engine is not kept constant, but is changed from time to time, which helps the parts fit. During the break-in period, it is necessary to apply proper pressure to the various parts of the engine to ensure a complete fit. But don't put too much load on the engine.

### Avoid continuous operation at a low speed

Continued operation of the engine at a low speed (light load) will cause excessive wear of the parts resulting in a poor fit. As long as it does not exceed the recommended maximum speed limit, you can engage each gear to accelerate the engine, but during the run-in period, the maximum accelerator cannot be added.

## The table below lists the maximum RPM during engine break-in

First drive 800km	Below 5000rpm per minute
Reach 1500km	Below 7500rpm per minute
over 1500km	Below 9000rpm

### Circulate the oil before driving

Before starting to drive in the high temperature state and low temperature state after operation, the engine should have sufficient idle time to allow the oil to flow to all lubricating parts.

### Routine first maintenance inspection

The first 1000 km is the most important maintenance work for the motorcycle. All adjustments must be done, all fasteners must be tightened, and the dirty oil must be replaced. Prompt 1,000 km repairs will ensure long engine life and good performance.

#### **Caution**

1000km maintenance should be carried out as described in the Inspection and Maintenance section of this driver's manual. Special attention should be paid to the CAUTIONS and WARNING in the Maintenance section.

### Special attention:

After the initial run-in to 1000km, please entrust the maintenance center to replace the oil filter, replace the oil, clean the filter screen, etc. At the same time, the oil level of the oil should be checked frequently. If it is necessary to add it, the special oil or the engine oil specified in this manual should be added.

### Check before driving

Before driving a motorcycle, be sure to check the following. The importance of these checks must not be overlooked. Complete all inspections before driving.

Content	Check points
Direction handle	<ul style="list-style-type: none"> <li>• Smooth</li> <li>• Flexible rotation</li> <li>• No axial movement and loosening</li> </ul>
Brake	<ul style="list-style-type: none"> <li>• The handle and brake pedal have the correct play</li> <li>• No spongy feeling of brake failure</li> <li>• No oil leakage</li> </ul>

Content	Check points
Tire	<ul style="list-style-type: none"> <li>• Tire pressure is correct</li> <li>• Appropriate tread depth</li> <li>• No cracks or wounds</li> </ul>
Fuel inventory	Enough fuel for the planned distance
Light	Operates all lights - head-lights, position lights, brake lights, instrument lights, turn signals, etc.
Indicator light	High beam indicator, gear indicator, turn indicator
Horn and Brake Switch	Functioning normally
Engine oil	Correct oil level
Accelerator	<ul style="list-style-type: none"> <li>• The throttle cable has proper play</li> <li>• Refueling smoothly and shutting off oil quickly</li> </ul>

Content	Check points
Clutch	<ul style="list-style-type: none"> <li>• The wire rope clearance is appropriate</li> <li>• Smooth operation</li> </ul>
Drive chain	<ul style="list-style-type: none"> <li>• Elastic fit</li> <li>• Proper lubrication</li> </ul>
Coolant	Coolant reservoir level check

## Driving a motorcycle

### Engine starting

Turn the power lock key clockwise to the contact in the “○” position, if the transmission is in the neutral position, the neutral indicator light will also illuminate.

 **Caution**

The clutch lever should be gripped with the transmission in neutral to start the engine.

The engine is started by electric starting, and the ECU will provide the necessary amount of oil for starting the engine according to the ambient temperature and engine conditions.

 **Warning**

Do not start the engine in a poorly ventilated or unventilated room. Do not leave a motorized motorcycle for a single moment when left unattended.

 **Caution**

Do not overrun the engine when not driving, or it will overheat and may damage internal engine components.

## Getting start

Squeeze the clutch lever, pause for a moment, and press the shift lever down to engage first gear. Rotate the throttle control handle toward you, and at the same time, release the clutch grip slowly and smoothly, and the motorcycle will begin to move forward.

## Using the transmission

The transmission enables the engine to run smoothly within the normal operating range. The driver should choose the most appropriate shift for the general conditions. Instead of slipping the clutch to control the speed of the vehicle, it is better to slow down and keep the engine running within the normal operating range.

## Driving on slopes

When entering the climbing road, the motorcycle will start to decelerate and appear underpowered. At this time, it should be changed to a lower gear, so that the engine will run within its normal power range, and shift gears quickly to avoid the motorcycle losing momentum.

When going downhill, the engine shifts to a lower gear for easier braking. Be careful not to rev the engine too high.

## Applying the brakes and parking

To fully close the throttle, release the throttle control grip while applying the front and rear brakes evenly, shifting down to lower the speed.

Before the motorcycle comes to a stop, the clutch lever (disengaged position) will be gripped and

shifted into neutral. Observe the neutral indicator light to identify if it is in neutral.



#### **Notice**

Inexperienced drivers tend to use only the rear brakes, which will wear the brakes quickly and make stopping distances too long.



#### **Warning**

Braking with only the front or rear brakes is dangerous and can cause slippage or loss of control. Take extra care and use intensive multi-point brakes on slippery surfaces and in all corners. Emergency braking with the brakes is particularly dangerous.

Motorcycles should be parked on firm, level ground. Do not stop where traffic is blocked. If the motorcycle must be parked on a gentle slope, put the motorcycle in first gear to prevent rolling. Pull back into neutral before starting the engine.

Turn the ignition switch to the “⊗” position to stop the engine and remove the ignition key from the switch.

## **Inspection and Maintenance**

The table below shows the time limit for regular maintenance in kilometers driven (kilometers). At the end of each time period, inspection, inspection, lubrication and prescribed maintenance must be carried out in accordance with the methods described. Steering systems, struts and wheel systems are critical components that require careful repair by skilled personnel. For safety's sake, it is recommended that you entrust a maintenance worker to perform inspection and repairs.

### **Maintenance Schedule**

I: Inspection, Cleaning, Adjustment, Lubrication or replacement as needed C: Cleaning R: Replacement A: Adjustment L: Lubrication.



Item	Content	Period	Maintenance mileage	Odometer readings (note 2)				
		NOTES	1000Km	6000Km	12000Km	18000Km	24000Km	30000Km
*	Fuel path		I	I	I	I	I	I
*	Fuel filter		C	C	C	C	C	C
*	Throttle operation		I	I	I	I	I	I
	Air filter	Note 1	C	C	R	C	R	C
**	Spark plug		I	I	R	I	R	I
**	Valve clearance			Every 10000Km: I				
	Engine oil		R	I	R	I	R	I
	Oil filter		R	I	R	I	R	I
*	Oil filter		C	C	C	C	C	C
**	Cooling system		I	I	I	I	I	I
*	Drive chain	Note 3	I	Every 1000 km: I, L, A				
*	Friction plate wear			I	I	I	I	I
**	Braking system		I, A	I, A	I, A	I, A	I, A	I, A
	Brake switch			I	I	I	I	I

Content		Period	Maintenance mileage	Odometer readings (note 2)				
		Item		NOTES	1000Km	6000Km	12000Km	18000Km
	Headlamp beam adjustment							
	Clutch device							
	Stand							
*	Shock absorption system							
*	Nuts, bolts, fasteners	Note 3						
**	Wheels /rims	Note 3						
**	Steering gear							

\*It must be overhauled by the dealership: the owner should prepare the qualified tools and inspection materials, and it should be overhauled by a qualified mechanic. Refer to the maintenance manual.

\*\*For this item, our factory recommends that it be overhauled by the distribution department for safety.

Note: 1. More maintenance should be done when driving in dusty areas. Especially for the air filter maintenance cycle needs to be shortened, the first maintenance is 500km, and the subsequent maintenance is 500km.1000km for one cleaning / washing.

Note: 2. If the odometer reading exceeds this value, repeat the schedule shown in this table to continuously check.

Note: 3. In order to maintain the good performance of the car when driving on uneven roads and other bad conditions, please maintain it frequently.

## Oil level and oil change

Before starting the engine, check the engine oil level. When checking the oil level, keep the car upright on a flat ground and observe through the oil sight glass to see if the fluid level is between the **L** and **H** scales. When the oil level is lower than the **L** position on the lower scale line, open the upper filler cap ① and add oil to the **H** position on the upper scale line.

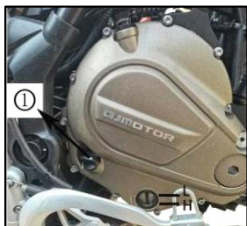

## Change oil and oil filter

### Notice

When changing the oil, it should be carried out when the temperature of the engine has not cooled down and the body is supported by the support frame (to ensure that the motorcycle is on a horizontal plane and the body is kept vertical) to ensure that the oil is drained quickly and completely.

Engine oil capacity is about 2.6 L, 2.0 L (without oil filter replacement) or 2.2 L (with oil filter replacement at the same time) when changing

1. When draining the oil, place the oil drain pan under the oil drain position, and remove the oil drain bolt ①. After completely draining the oil in the tank, re-install the oil drain bolt with a torque of 20 - 25N.m. Steps to replace the oil filter ②:

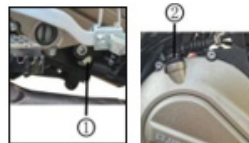

- Use the special tool for oil filter removal to jam the oil filter, turn it counterclockwise, and remove the oil filter that needs to be replaced.
- Wipe the oil filter and the mounting surface of the engine with a clean cloth.
- Use a new oil filter of the same type, and apply a layer of lubricating oil on the O-ring **(A)**.



### Notice

Please do not remove the oil filter O-ring, as this will cause the sealing ring to not be installed properly, resulting in oil leakage or engine damage.

- Install the new oil filter on the engine by hand until it can't be tightened by hand, then use a torque wrench to tighten the oil filter with a torque of 15 - 20N.m.
2. Pour about 2.2L of oil that meets the specifications into the engine until the amount of oil reaches the upper limit of the oil dipstick.
  3. Install the oil filler cap.
  4. Start the engine, let the engine run for a few minutes at idle speed, and then turn off the engine.
  5. Check the oil level of the oil dipstick again. The oil level must reach the upper limit mark, and there is no oil leakage in the engine.
  6. If the oil is splashed, please wipe it clean.

## Spark plug

For the first 1000 km of driving and every 6000 km thereafter, use a small wire brush or spark plug cleaner to remove the carbon deposits attached to the spark plug, and use the spark plug gap thickness measuring sheet to re-adjust the spark plug electrode gap to keep it at 0.7 - 0.8 mm.



Spark plugs should be replaced after every 12,000 km.

## ! Caution

Do not overtighten the spark plug or stagger the threads to avoid damaging the threads of the cylinder head. When removing the spark plug, do not allow impurities to enter the engine through the spark plug.

## Adjustment of the throttle cable

1. In the full steering position on the left and right sides, check whether the throttle control handle can be flexibly rotated from the fully open position to the fully closed position.
2. Measure its free travel on the throttle control grip flange. The standard free stroke should be 10°-15°.



The vehicle is equipped with a dual-wire structure throttle cable, the throttle cable (A) is the throttle cable, and the throttle cable (B) is the return throttle cable. Please follow the steps below to adjust the free travel of the throttle grip:

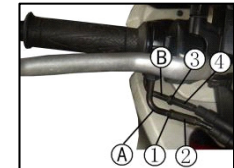

below to adjust the free travel of the throttle grip:

- Remove the throttle cable boot.

- Loosen the lock nut ③.
- Fully screw in the adjusting nut ④.
- Loosen the lock nut ①.
- Turn the adjusting nut ② so that the free stroke of the throttle control grip is 10° - 15°.
- Tighten the lock nut ②.
- Adjust the nut ④ to make the throttle handle rotate flexibly.
- Tighten the lock nut ③.

## Clutch adjustment

Before the clutch starts to loosen, the free stroke of the clutch shall be based on the end position of the clutch lever, and the free stroke should be 10-20mm. If it is found to be abnormal, it can be adjusted at the handle end of the clutch cable as follows:

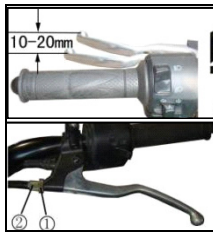

- Remove the clutch cable boot.
- Loosen the lock nut ①.
- Screw in or out the adjusting screw ② to make the free stroke of the clutch meet the specified requirements.
- Tighten the lock nut ①.

If the handle end of the clutch cable is adjusted to the limit position and cannot meet the requirements of free travel, then adjust it through the locking nut (A) and adjusting nut (B) on the cable and the engine end.

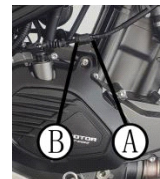

## Engine idle speed adjustment

The stepper motor configured in the motorcycle automatically adjusts the idle speed to an appropriate range. If adjustment is required, please contact a professional repair shop.

## Throttle body

The idle speed of the motorcycle will be reduced due to the contamination of the throttle body. It is best to clean the throttle body every 24,000 km. When cleaning the throttle body, disconnect the negative pole of the battery, disconnect the sensor connector installed on the throttle valve; remove the throttle cable, the hose connected to the air filter and the intake manifold, and remove the throttle body.

Spray the cleaner on the inside of the throttle body, and use a brush to remove dust and carbon deposits.

After cleaning, reverse operation, install the throttle body, and make sure all parts are in place, try to start the engine successfully.



**Notice**

Do not allow impurities to block the bypass passage.

**Drive chain**

The service life of the drive chain depends on proper lubrication and adjustment. Improper maintenance can lead to premature wear of the drive chain and sprockets. In severe use conditions, must be diligently maintained.

**Adjustment of the drive chain:**

Every 1000 km, adjust the drive chain so that the sag of the chain is 28-35 mm. Depending on your driving conditions, the chain may need to be adjusted frequently.

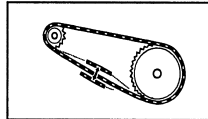

**Warning**

These recommendations are maximum adjustment intervals, and the adjustment chain should actually be checked before every drive.



**Warning**

Excessive slack in the chain may cause an accident from the chain or cause serious damage to the engine.

Please adjust the chain as follows:

- Use the support frame to support the motorcycle.
- Loosen the rear axle nut ①.
- Loosen the lock nut ②.
- Turn the adjusting bolt ③ to the right or left to adjust the slack of the chain. While adjusting the chain, the front and rear sprockets must be aligned in a straight line. To assist you with this adjustment process, there are fiducial marks on the swing arm and each chain adjuster that can be aligned with each other and used as a reference from one end to the other. After aligning and adjusting the slack of the chain to 28-35mm, re-fix the rear axle nut for final inspection.

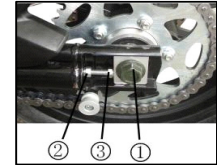

**Notice**

When replacing a new chain, both sprockets must be checked for wear and replaced if necessary.

During periodic inspections, the chain checks for the following conditions:

- Loose pins
- Damaged rollers
- Dry and rusted chain links
- Chain links that are kinked or seized
- Excessive damage
- Adjust the loose chain

If the chain has the above problems, then the sprocket will most likely be damaged. To check the following on the sprocket:

- Excessively worn gear teeth
- Broken or damaged gear teeth
- Loose sprocket fixing nut.

### Lubrication of the drive chain

Drive chain grease should be preferred for lubrication. Drive chain grease can be purchased at most motorcycle shops, or oil or other lubricants can be used instead. Dip the link joints to allow the grease to penetrate between the plates, pins, bushings and rollers.

### Brake

The front and rear wheels of this vehicle are equipped with disc brakes. Proper braking operation

is important for safe riding. Do remember to regularly inspect the braking system, and this inspection should be undertaken by a qualified dealer.

### Brake adjustment

- The free stroke of the end of the front brake lever should be 10-20mm.
- Measure the distance that the rear brake pedal moves before the brake starts to act as a brake. Free stroke should be: 20 - 30mm.



### Friction plate

The point of checking the front wheel friction plate is to see if the plate is worn to the limit notch ①. If the scratches are worn, the friction pads should be replaced with new ones.

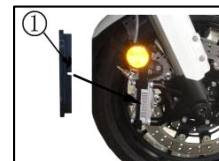

### Brake fluid

After the friction lining is worn away, the fluid in the reservoir cup will be automatically injected into the brake hose and the fluid level will decrease accordingly. The front brake fluid cup is installed above the

right handlebar, and the rear brake fluid cup is installed in the middle of the right side of the vehicle. If the fluid level is lower than the lower limit mark or the MIN mark in the reservoir, the specified brake fluid should be added, and the brake fluid level should be between the MIN and MAX marks. Replenishing brake fluid should be considered a necessity for regular maintenance.

 <b>Caution</b>
<p>This car uses DOT4 brake fluid. Do not use the remaining fluid from the open cup and the brake fluid left from the last maintenance, because the old fluid will absorb the moisture in the air. Be careful not to spill this brake fluid on painted or plastic surfaces, it will attack the surface of these substances.</p>

**Braking System**

The brake systems that should be checked daily are as follows:

- Check the front and rear wheel brake systems for fluid leakage.
- The brake lever and brake pedal shall maintain a certain anti-support force.

- Check the wear condition of the friction plate. The point of checking the friction plate is to see if the plate is worn to the bottom of the groove. If the groove bottom line is exceeded, the two friction plates should be replaced together.

 <b>Warning</b>
<p>If the brake system or friction pads require repair, we recommend that you take this work to a dealer. They are well equipped with the tools and skilled to do the job in the safest and most economical way. When you just put on a new wheel disc friction pad, first grab and release the brake lever a few times, let the friction pad fully extend to restore the normal handle counter-support force, and make the brake fluid circulate stably.</p>

**Tires**

Correct tire pressure will provide maximum stability, driving comfort, and tire durability. Check tire pressure and adjust as necessary.

Front tire pressure	220±10 kpa
Rear tire pressure	250 ±10 kpa



## Notice

Check the tire pressure when the tires are “cold” before riding.

The depth of the pattern on the tire crown pattern should be greater than or equal to 0.8 mm. If the wear is less than 0.8 mm, a new tire should be replaced.

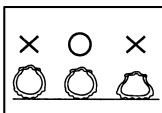

## Warning

Do not attempt to repair damaged tires. Wheel balance and tire reliability may deteriorate. Improperly inflated tires will cause abnormal tread wear and threaten safety. Under-inflating tires can cause tires to slip, or tires to disengage, or even damage the rim, which can lead to a loss of control and a hazard.

Driving a motorcycle with excessive tire wear is a dangerous thing that is bad for ground adhesion and driving.

## Seat cushion removal

Insert the key into the key hole ① at the bottom left of the seat cushion, and turn the key clockwise to open the seat cushion, pull up the front of the passenger seat cushion, and push it forward to remove the passenger seat cushion.

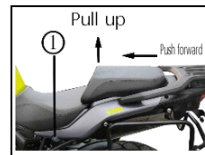

After removing the passenger seat cushion, remove the driver seat cushion fixing screw ② to remove the driver seat cushion.

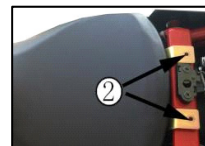

To install the passenger seat cushion, push the seat cushion from the back to the front so that the hook ③ on the back of the seat cushion is stuck on the limit plate ④ on the frame, and then the lock hook ⑤

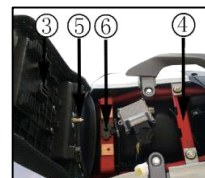

is aligned with the lock hole ⑥, and press down lightly. The passenger seat cushion can be attached to the passenger seat cushion.

**Air filter maintenance**

The air filter should be maintained regularly, especially if you drive in a dusty or sandy area.

- Remove the seat cushion ①, the vehicle front left and right guards ②, the left and right bumpers ③ and the left and right side guards ④ respectively, and then remove the fuel tank to see the air filter ⑤.
- Remove the eight air filter cover fixing screws ⑥, and remove the air filter cover.
- Remove the air filter element ⑦.
- Soak the air filter element in clean gear oil until it is saturated, then squeeze out the excess oil.
- Reinstall the parts in the reverse order of disassembly.

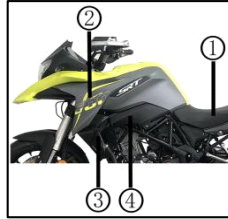

<p><b>! Caution</b></p>
<p>Gasoline and low flash point solvents are highly flammable substances and cannot be used to clean the filter element.</p>

**Coolant**

Recommended coolant type: FD-2

When the new car leaves the factory, the coolant has been installed. During maintenance, pay attention to the inspection of the coolant level in the expansion kettle.

When the coolant becomes cloudy or it is time for maintenance, please replace the coolant in time.

The filling port ① for the coolant in the radiator water tank is located in the front right side fender of the vehicle.

Open the coolant filler cap and fill in an appropriate amount of coolant.

**After adding the coolant, reinstall the radiator filler cap.**

Start checking the expansion kettle coolant when the engine is off and cool. When checking, make sure the motorcycle is on a

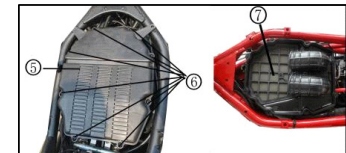
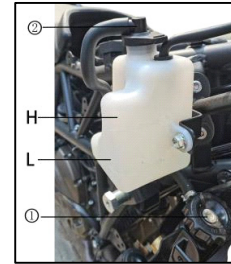

level surface and keep the body upright. Observe the coolant volume in the expansion kettle from the front right side of the vehicle, keeping the coolant volume between the H and L marks. If the coolant level is lower than the L mark, remove the cap plug ② of the expansion kettle and add coolant, or go to a service center to add coolant.

## **Warning**

This operation can only be performed by a service center. Coolant can be added only after the engine is turned off and cooled. To avoid burns, do not open the coolant filler cap until the engine is cool. The cooling system is under pressure. In some cases, the coolant contains substances that are flammable and, when ignited, create an invisible flame. Avoid leaking coolant on hot motorcycle parts, as burning after a leak can cause severe burns.

Because coolant is a highly toxic liquid, avoid contact and inhalation, and keep it away from children and livestock. If you inhale coolant, seek medical attention immediately. If your skin or eyes come into contact with coolant, immediately wash with clean water.

## **Catalytic converter**

In order to meet the needs of environmental protection emissions, the muffler of this model is equipped with a catalytic converter.

The catalytic converter contains precious metals, which can purify harmful substances in motorcycle exhaust, including carbon monoxide, hydrocarbons and nitrogen oxides.

Because catalytic converters are important, a faulty catalytic converter can contaminate the air and damage your engine performance. Always use genuine parts when replacement is required.

## **Notice**

The part where the catalytic converter is located is a high temperature area, please do not touch it.

## **Charcoal canister**

This model is equipped with motorcycle fuel evaporation control device: carbon canister.

Carbon canister is located in the middle position above the engine. The carbon canister is

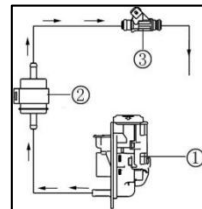

filled with activated carbon particles that can absorb vapor, which can effectively inhibit the volatilization of excess fuel vapor into the atmosphere, so as to achieve the purpose of saving fuel and protecting the environment.

### Removal of radiator water pipe clamp

The non-removable end of the radiator water pipe adopts a disposable clamp, and the frequently disassembled end adopts a plate clamp. When the clamp is disassembled, the old disposable clamp cannot be reused, but the plate clamp can be reused. In addition, special clamp pliers ① are required to refit the clamp ②, otherwise the clamp will not be assembled in place, causing vehicle failure.



### Fuel injector and oil circuit

Fuel pump ①, and the fuel enters the fuel injector ③ from one port of the fuel pump through the fuel filter ②, and finally injects the oil and gas into the engine intake pipe.

For the connection method of the oil inlet and return pipes, please follow the diagram on the right.

### Parts lubrication

Proper lubrication is important to keep every working part of your motorcycle functioning properly, extending its life and driving safely. After driving for a long time or after the motorcycle has been wetted by rain or washed, we recommend that you do a lubricating maintenance on the motorcycle. The specific lubrication and maintenance points are shown in the following figure:



NO.	Description	Oil Type (M: Motorcycle Lubricant G: Grease)
①	Rear brake pedal shaft	G
②	Side stand joint and spring hook	G
③	Clutch lever (pin)	M
④	Shift pedal pin	G
⑤	Front brake lever pin	G
⑥	Throttle cable	M
⑦	Speedometer gear and gear shaft bearing★	G
⑧	Main stand joint and spring hook	G

 **Notice**

The above lubrication items marked with “★” should be operated by professional service technicians in the maintenance center.

## Battery

The battery is located under the seat cushion. The battery equipped with this vehicle is a valve-controlled wet-load free battery, and it is strictly forbidden to pry open the casing. No rehydration is required before and during use.

Please read and observe the following precautions before use:

- Detect the battery terminal voltage when using it for the first time. When the voltage is less than 12.6V, it needs to be charged: the charging voltage is 14.4±0.02V, the charging limit current is 11.2A, and the charging is until the current drops to 0.2A (or refer to the relevant parameters printed on the surface of the battery). During the charging process, if the temperature of the battery is higher than 45 °C, the charging should be stopped immediately, and then the battery should be charged again after the temperature drops.
- The battery terminals are red for positive and black for negative. Turn off the power when wiring, connect the positive pole first and then the negative pole; when disassembling, remove the negative pole first and then the positive pole.

- Charging system detection: After the vehicle is started, if the battery voltage shows between 13.5V and 15V, the charging system is normal.
- Vehicle leakage current detection: Turn off the power supply of the vehicle, connect a multimeter (current gear) in series with the positive or negative pole, the current is less than 5mA, and there is no abnormality in the vehicle wiring.

- When the motorcycle is not used for a long time, it should be recharged once a month, or the battery should be removed and placed alone, and the voltage should be checked every three months.



It is not allowed to store the

battery in a depleted state. When taking out the battery for inspection, please proceed as follows:

- Turn off the motorcycle power switch
- Remove the seat cushion
- Remove the mounting screws and battery pressure plate assembly
- First remove the negative terminal (-) and then remove the positive terminal (+)
- Gently remove the battery.

When installing the battery, please proceed in the reverse order, first connect the positive terminal (+), and then connect the negative terminal (-).

#### Notice

When reinstalling the battery, be sure to connect the battery leads correctly. If the battery leads are reversed, the circuit system and the battery itself will be damaged. The red wire must be connected to the positive terminal (+), and the black wire must be connected to the negative terminal (-). Be sure to turn off the power switch (key) when checking or replacing the battery.

#### **To replace the battery, please note the following**

When replacing the battery, confirm the model of the motorcycle and check whether it is the same as the original battery model. The battery is sized with the best fit in mind when designing the motorcycle. If you use a different type of battery, it may affect the performance and life of the motorcycle, and may cause circuit failure.

**Warning**

The battery will generate flammable gas during use and charging, so keep away from open flames or sparks when charging.

The battery contains sulfuric acid (electrolyte), which is highly corrosive. Therefore, it is necessary to prevent the human body, clothes, vehicles, etc. from contacting the electrolyte. Once contacted, rinse immediately with water. If it touches the eyes, immediately rinse with plenty of water and seek medical attention in time. Skin or eye contact with electrolyte may cause severe burns.

Electrolyte is a toxic substance, beware of children playing with it. Please keep the battery in a safe place and keep it out of the reach of children.

During transportation, the battery should not be subjected to strong mechanical impact, exposure to sunlight and rain, and the battery should not be turned upside down. During the disassembly and assembly process, the battery should be handled with care to prevent falling, rolling and heavy pressure.

It is strictly forbidden to remove the insulating protective cover of the positive and negative terminals of the battery.

**Replacement of the fuse**

The fuse box is located under the driver's seat cushion, next to the battery.

The main fuse is located on the starter relay and the fuse box is located next to the main fuse. As shown in the picture ① the main fuse and the spare fuse, ② the fuse box, and ③ the ABS fuse and the spare fuse.

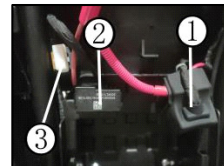

If the fuse blows frequently, it indicates that there is a short circuit or the circuit is overloaded. Please entrust the dealer to repair it in time.

**Warning**

Before checking or replacing the fuse, in order to avoid short circuit and damage to other electrical components, the ignition switch should be placed in the "off (⊗)" position.

Do not use a fuse other than the specified specification, otherwise it will have a serious adverse effect on the circuit system or even burn the lights or cause a fire, loss of engine traction, and it is very dangerous.

## Headlamp beam adjustment

The headlight beam can be adjusted vertically up and down. The high beam height adjustment screw ① and the low beam height adjustment screw ② are located on the left side of the headlamp. Rotate the beam height adjustment screw clockwise or counterclockwise to adjust the beam down or up.

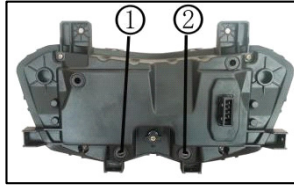

### Notice

When adjusting the beam height, the driver should sit on the vehicle seat cushion and keep the vehicle upright for adjustment.

## Replacement of the light source

When replacing a broken bulb, be sure to use a bulb with the same wattage rating. Using bulbs with different wattage ratings may cause overloading of the electrical system and premature failure of the bulb. The light source of the vehicle lighting and light signal device adopts LED, and the LED light source is

not easy to be damaged. If you need to replace it, please contact the dealer to replace the whole lamp.

## ABS use and maintenance instructions

When the power lock is turned on, the ABS indicator light on the instrument panel will be on (not flashing), which is normal. After the riding speed reaches 5km/h, the ABS indicator light on the instrument panel will be off, and the ABS is in normal working condition.

The ABS light is on (not flashing), indicating that the ABS is in a diagnostic state.

If the ABS light goes out, it means that the ABS is in normal working condition.

The flashing ABS light indicates that the ABS is not working (or malfunctioning).

If the ABS indicator light keeps flashing, it means the ABS is not working. Please check whether the ABS insert is in place, and whether the clearance between the ABS wheel speed sensor and the ring gear is within the range of 0.5-1.5mm.

If the ABS wheel speed sensor is damaged, the ABS indicator light on the instrument panel will flash and the ABS will not work. Because the ABS wheel speed sensor has certain magnetism, it may attract



some metal substances. Please keep the ABS wheel speed sensor clean and free of foreign matter. Adhesion of foreign matter will cause damage to the ABS wheel speed sensor.

If the ABS system fails, please contact the sales department in time.

## Storage Guidelines

### Store

If you want to store it for a long time, you need to take certain maintenance measures to reduce the impact of long-term storage of the motorcycle on its quality.

1. Change the oil.
2. Lubricate the drive chain.
3. Drain the fuel tank and fuel injection unit as much as possible.

#### Notice

Gasoline can deteriorate when stored in the tank for a long time, and such oil may cause difficulty in starting.

#### Warning

Gasoline is highly flammable and can explode under certain conditions. Do not smoke or allow sparks nearby while draining fuel.

4. Remove the spark plug and inject 1 spoon (15 - 20cm<sup>3</sup>) of clean oil into the cylinder, then start the engine several times to distribute the injected oil to every part of the cylinder, and then reinstall the spark plug.

#### Notice

When turning the engine, the ignition switch should be in the “off (⊗)” position, and the spark plug should be grounded in the cable cover to prevent damage to the ignition system.

5. Remove the battery and store it in a place protected from freezing and direct sunlight.
6. Wash and dry the motorcycle. Wax all painted surfaces.
7. Inflate the tire to the proper tire pressure. Place the motorcycle on the block so that both tires are off the ground.

8. Cover the motorcycle (don't use plastic or coating material) and store in a place with no heating, no moisture and minimal temperature change. Do not store motorcycles in direct sunlight.

**End of storage for use**

Remove the cover and wash the motorcycle. If stored for more than 4 months, the oil should be changed.

Check the battery and recharge it if necessary before installing it in place.

Perform all pre-trip inspections. Test your motorcycle at low speed in a safe area away from the road.

**SRT 700&700 X Specifications and Technical Parameters**

**Size and mass**

Length .....	2200mm/2220mm
Width .....	925mm
High .....	1450/1480mm
Wheelbase .....	1505mm
Curb weight .....	235/240kg

**Engine**

Type .....	283MU-A
Bore× stroke .....	83.0×64.5mm
Displacement.....	698 cm <sup>3</sup>
Maximum power .....	54kW/8000rpm (35kW/6500rpm)
Maximum torque.....	67N.m/6000rpm (58N.m/5250rpm)
Ignition method.....	ECU electronically
Controlled ignition Compression ratio .....	11.6:1

**Braking method**

Front braking method .....	Manual disc brake
Rear braking method.....	Pedal disc brake

**Tire specifications**

Front tire specification .....	120/70ZR17&110/80 R19
Rear tire specification.....	160/60ZR17&150/70 R17

**Capacity**

Fuel tank.....	19.5±0.5
Fuel type.....	Regular unleaded gasoline only





ES

# SRT 700&700 X MANUAL DEL USUARIO

Los detalles descritos o ilustrados en este folleto pueden diferir de las especificaciones reales del vehículo tal como se compró, de los accesorios instalados o de las especificaciones del mercado nacional. No se presentarán reclamaciones como resultado de tales discrepancias.

Las dimensiones, pesos, consumo de combustible y datos de rendimiento se citan con las tolerancias habituales.

Se reserva el derecho de modificar diseños, equipos y accesorios. Errores y omisiones exceptuados.



# Directorio

Normas de seguridad para motocicletas .....	4
<i>Normas de Conducción Segura</i> .....	4
<i>Ropa de Protección</i> .....	4
<i>Uso del Casco de Seguridad</i> .....	5
<i>Precauciones al conducir en días lluviosos</i> .....	5
Número de serie de la motocicleta .....	5
Nombres de las partes .....	6
Instrumentos (Configuración 1) .....	8
Instrumentos (Configuración 2) .....	10
Operaciones de las partes .....	13
<i>Llave</i> .....	13
<i>Bloqueo de encendido</i> .....	13
<i>Manillar izquierdo</i> .....	14
<i>Manillar derecho</i> .....	15
<i>Repostaje de Combustible</i> .....	16
<i>Pedal de cambio de marchas</i> .....	17
<i>Pedal del freno trasero</i> .....	18
<i>Caballote</i> .....	18
<i>Kit de herramientas</i> .....	18
<i>Amortiguador delantero ajuste</i> .....	18
<i>Amortiguador trasera ajuste</i> .....	19
<i>Apagado automático en caso de caída</i> .....	20

<i>Ajuste de los espejos retrovisores</i> .....	21
Instrucciones para el Uso de Combustible y Aceite ....	21
<i>Combustible</i> .....	21
<i>Aceite de Motor</i> .....	21
Rodaje .....	21
<i>Velocidad máxima</i> .....	21
<i>Variación de la velocidad del motor</i> .....	22
<i>Evitar el funcionamiento continuo a baja</i> <i>velocidad</i> .....	22
<i>Antes de conducir, permita la circulación del</i> <i>aceite</i> .....	22
<i>Primera revisión de mantenimiento rutinario</i> .....	22
Inspección antes de conducir .....	23
Conducción de la motocicleta .....	24
<i>Arranque del motor</i> .....	24
<i>Arranque</i> .....	25
<i>Uso del dispositivo de cambio de velocidades</i> .....	25
<i>Conducción en pendientes</i> .....	25
<i>Uso de frenos y estacionamiento</i> .....	25
Inspección y mantenimiento .....	26
<i>Tabla de mantenimiento</i> .....	26
<i>Nivel y cambio de aceite del motor</i> .....	29

<i>Cambio de aceite y filtro de aceite</i> .....	29
<i>Bujía</i> .....	30
<i>Ajuste del cable del acelerador</i> .....	31
<i>Ajuste del embrague</i> .....	31
<i>Ajuste del ralenti del motor</i> .....	32
<i>Cuerpo de la válvula de estrangulación</i> .....	32
<i>Cadena de transmisión</i> .....	32
<i>Ajuste de la cadena de transmisión</i> .....	33
<i>Lubricación de la cadena de transmisión</i> .....	34
<i>Frenos</i> .....	34
<i>Ajuste de los frenos</i> .....	34
<i>Placa de fricción</i> .....	34
<i>Líquido de frenos</i> .....	35
<i>Sistema de frenos</i> .....	35
<i>Neumáticos</i> .....	36
<i>Montaje y desmontaje del asiento</i> .....	36
<i>Mantenimiento del filtro de aire</i> .....	37
<i>Líquido refrigerante</i> .....	38
<i>Catalizador</i> .....	39
<i>Tanque de carbón</i> .....	39
<i>Montaje y desmontaje de abrazaderas de tubería del radiador</i> .....	40

<i>Inyectores de combustible y sistema de combustible</i> .....	40
<i>Lubricación de piezas</i> .....	40
<i>Batería</i> .....	41
<i>Cambio de fusibles</i> .....	43
<i>Ajuste del haz de luz del faro delantero</i> .....	44
<i>Cambio de la fuente de luz</i> .....	44
<i>Instrucciones de uso y mantenimiento del ABS</i> ....	44
<i>Guía de almacenamiento</i> .....	45
<i>Almacenamiento</i> .....	45
<i>Preparación para su uso después del almacenamiento</i> .....	46
<i>Especificaciones y parámetros técnicos de SRT 700 &amp; SRT 700 X</i> .....	47

## Preproducción

Agradecemos sinceramente que haya elegido la motocicleta de dos ruedas con inyección electrónica modelo SRT 700&700 X de la marca QJMOTOR. Esta motocicleta, producida con tecnología avanzada nacional e internacional, le ofrece una experiencia de conducción extremadamente placentera y segura.

Conducir una motocicleta es uno de los deportes más emocionantes. Antes de conducir su motocicleta, debe familiarizarse completamente con todas las regulaciones y requisitos mencionados en el manual de uso y mantenimiento.

Este manual resume el mantenimiento y cuidado rutinario de la motocicleta. Siguiendo estos procedimientos en el manual, asegurará que su motocicleta funcione al máximo rendimiento y sea duradera.

Nuestra empresa siempre se ha adherido al principio de calidad de "satisfacer más a los consumidores", mejorando continuamente la calidad del producto y su rendimiento. Esto puede resultar en cambios en la apariencia y estructura del producto, lo que podría causar inconsistencias con este manual. Pedimos

su comprensión. Las imágenes en este manual son solo para referencia. El estilo específico debe basarse en el producto real.

## Avisos importantes

### 1. Conductor y pasajero

Esta motocicleta está diseñada para ser utilizada únicamente por un conductor y un pasajero.

### 2. Condiciones de la carretera para conducir

Esta motocicleta es adecuada para ser conducida en carreteras.

3. Por favor, lea detenidamente este manual de uso y mantenimiento. Un rodaje adecuado asegurará un rendimiento óptimo y una conducción estable.

Preste especial atención a los puntos marcados con las siguientes palabras:



### **Advertencia**

Indica que no seguir las instrucciones del manual podría resultar en lesiones o muerte.



## **Cuidado**

Indica que no seguir las instrucciones del manual podría resultar en lesiones personales o daños al vehículo.

## **Atención**

Proporciona información útil.

Este manual de uso y mantenimiento debe considerarse un documento permanente de la motocicleta.

Incluso si transfiere la motocicleta a otra persona, también debe transferir este manual al nuevo propietario.

Está estrictamente prohibido copiar o reimprimir cualquier parte de este manual sin el permiso escrito de la compañía.

## Avisos especiales

### Precauciones

- Al instalar o reemplazar la batería por primera vez, preste atención a distinguir los polos positivo y negativo. Si hubo una conexión inversa, verifique si el fusible está intacto. Sin embargo, independientemente del estado del fusible, la motocicleta debe ser llevada al centro de servicio para una revisión, para prevenir daños en algunos componentes eléctricos debido a la conexión inversa de la batería, lo que podría llevar a fallas impredecibles.
- Antes de reemplazar el fusible, gire la llave del vehículo a la posición "⊗" para prevenir cortocircuitos accidentales.
- Al reemplazar el fusible, no dañe el soporte del fusible, ya que esto podría causar mal contacto y, como resultado, dañar componentes o incluso provocar incendios.

**Prohibición estricta de modificaciones:** Por favor, no modifique el vehículo ni cambie la ubicación de las piezas originales arbitrariamente. Las modificaciones

arbitrarias pueden afectar gravemente la estabilidad y la seguridad del vehículo, y podrían impedir su funcionamiento normal. Mientras tanto, según la ley de seguridad vial, ninguna unidad o individuo puede montar vehículos automotores o modificar la estructura registrada, la estructura o las características de los vehículos automotores sin autorización.

QJMOTOR Motorcycle no asumirá ninguna responsabilidad por problemas de calidad ni consecuencias (incluida la pérdida de la garantía) causadas por modificaciones o reemplazos de piezas realizados por el usuario sin permiso. Instamos a los usuarios a cumplir con las regulaciones de uso de vehículos establecidas por las autoridades de gestión de tráfico.

 **Advertencia**

La motocicleta debe estar equipada con fusibles que cumplan con los requisitos para una conducción segura. No se deben usar fusibles de otras especificaciones que no sean las requeridas, ni se debe reemplazar con otros objetos conductores; De lo contrario, podría causar daños a otras partes y, en casos graves, provocar incendios.

## Normas de seguridad para motocicletas

### Normas de Conducción Segura

1. Antes de conducir, es obligatorio revisar el vehículo para evitar accidentes y daños a los componentes.
2. Los conductores deben pasar un examen del departamento de gestión de tráfico y obtener una licencia de conducir que corresponda al tipo de vehículo que manejan. No se permite prestar el vehículo a personas sin licencia de conducir o que no cumplan con las calificaciones necesarias.
3. Para evitar lesiones por otros vehículos motorizados, el conductor debe esforzarse por ser lo más visible posible. Por favor asegúrese de hacer lo siguiente:
  - Usar ropa ajustada de colores brillantes y llamativos;
  - No acercarse demasiado a otros vehículos motorizados.
4. Cumplir estrictamente con las normas de tráfico y no competir por el camino.
5. La mayoría de los accidentes de tráfico se deben a la conducción a exceso de velocidad. Por favor, obedezca las reglas de tráfico y no exceda el límite de velocidad máximo del área en la que se encuentra.
6. Al girar o cambiar de carril, use las luces direccionales para alertar a los demás.
7. En las intersecciones, las entradas y salidas de los estacionamientos y en las autopistas, conduzca con especial cuidado.
8. Modificar arbitrariamente la motocicleta o desmontaje las piezas originales del vehículo puede comprometer la seguridad del mismo, además de ser ilegal y afectar la garantía.
9. Configuración instalados no deben afectar la seguridad ni el rendimiento operativo de la motocicleta, especialmente la sobrecarga del sistema eléctrico que puede ser peligroso.

### Ropa de Protección

1. Para garantizar la seguridad personal, el conductor debe usar casco, gafas de protección,

botas de montar, guantes y ropa de protección. Los pasajeros también deben usar casco.

2. Durante la conducción, el sistema de escape se calienta. Evite tocar el sistema de escape mientras esté caliente.
3. Al conducir, no use ropa ancha que pueda engancharse en los controles, pedales o ruedas.

### **Uso del Casco de Seguridad**

El casco, que cumple con los estándares de calidad de seguridad, es el artículo más importante de protección al conducir una motocicleta. Las lesiones más graves en los accidentes son las lesiones en la cabeza. Por favor, use siempre un casco de seguridad y, preferiblemente, gafas de protección.

### **Precauciones al conducir en días lluviosos**

En días lluviosos y con caminos resbaladizos, se debe prestar especial atención, ya que la distancia de frenado aumenta en estas condiciones. Al conducir, evite pasar sobre pintura, tapas de alcantarillado y superficies con manchas de aceite para

evitar derrapar. Sea especialmente cuidadoso al cruzar vías ferroviarias, rejas y puentes. En situaciones donde no se pueda juzgar claramente la condición de la carretera, se debe reducir la velocidad.

### **Número de serie de la motocicleta**

El número de chasis y el número de motor se utilizan para el registro del vehículo. Cuando se solicitan piezas de repuesto o servicios especiales, estos números permiten al distribuidor brindarle un mejor servicio.

Anote estos números para referencia futura.

- ① Número de chasis: grabado en el lado derecho del tubo frontal del vehículo;
- ② Placa de identificación del producto: remachada en el tubo frontal;
- ③ Número de motor: grabado en la parte inferior izquierda de la caja del cigüeñal del motor.

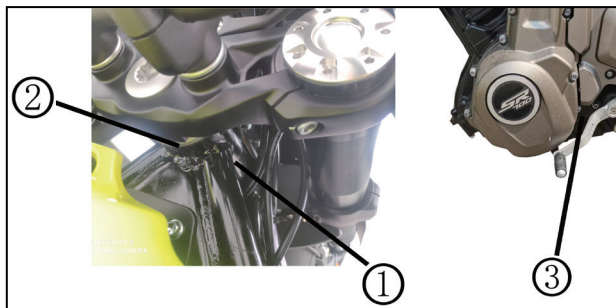

Número de chasis:	
Número de motor:	

## Nombres de las partes

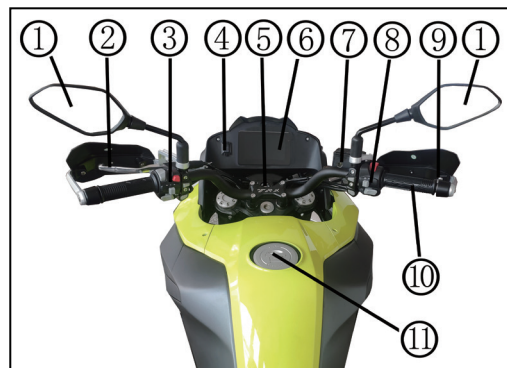

- ① Espejos retrovisores (izquierdo y derecho)
- ② Maneta de embrague
- ③ Interruptor del manillar izquierdo
- ④ USB Carga
- ⑤ Interruptor de encendido
- ⑥ Nombres de las partes
- ⑦ Depósito del líquido de freno delantero
- ⑧ Interruptor del manillar derecho
- ⑨ Maneta de freno delantero
- ⑩ Empuñadura del acelerador
- ⑪ Tanque de combustible

## Estado del modelo SRT 700/X



- ⑫ Orificio de llenado de aceite del motor
- ⑬ Pedal de freno trasero
- ⑭ Estribos del conductor (izquierdo y derecho)
- ⑮ Estribos del pasajero (izquierdo y derecho)
- ⑯ Freno delantero
- ⑰ Freno trasero
- ⑱ Pedal de cambio de marchas
- ⑲ Sensor de velocidad de rueda ABS trasero
- ⑳ Caballete
- ㉑ Depósito de líquido de freno trasero
- ㉒ Cerradura del asiento
- ㉓ Sensor de velocidad de la rueda delantera

### Nota

Este modelo está equipado con los tipos opcionales de cubo de rueda y panel de instrumentos. Las imágenes de este manual son solo para fines ilustrativos. Consulte el vehículo real adquirido para obtener detalles específicos.

## Instrumentos (Configuración 1)

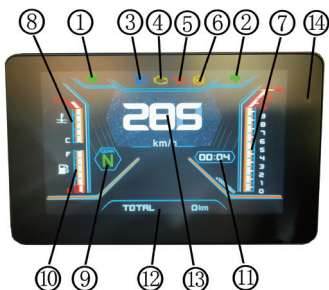

### ① Indicador de luz de giro izquierda

Cuando se activa la señal de giro hacia la izquierda, el indicador de luz de giro izquierda parpadeará correspondientemente.

### ② Indicador de luz de giro derecha

Cuando se activa la señal de giro hacia la derecha, el indicador de luz de giro derecha parpadeará correspondientemente.

### ③ Indicador de luz alta

Cuando se encienden las luces altas del faro delantero, el indicador de luz alta se iluminará.

### ④ Indicador de avería del motor

Al encender la llave, el indicador se ilumina y la bomba de combustible funciona durante 3 segundos, luego se arranca la motocicleta. Si el indicador se apaga después de arrancar la motocicleta, significa que el vehículo está funcionando normalmente y no hay averías; Si el indicador permanece encendido, hay una avería. De igual manera, si el indicador está apagado durante la conducción, el vehículo funciona normalmente; Si se enciende, indica una avería y se debe detener para revisar, contactando un centro de servicio para su inspección.

### ⑤ Indicador de presión de aceite del motor

Al encender el vehículo pero sin arrancar el motor, el indicador de aceite permanecerá encendido; Si la presión del aceite es normal después de arrancar el motor, el indicador se apagará. Si el indicador no se apaga, la presión del aceite podría ser anormal y se necesita detener para revisar. Cuando el aceite del motor está bajo, el indicador de aceite se encenderá para añadir aceite a tiempo.

### ⑥ Indicador de ABS:

Muestra el estado de funcionamiento del ABS. Ver más detalles en "Instrucciones de uso y mantenimiento del ABS".

### ⑦ Tacómet

El tacómetro indica las revoluciones del motor.

### ⑧ Indicador de temperatura del agua

Indica el nivel de temperatura del agua del vehículo; la posición 'C' indica baja temperatura del agua, mientras que la posición 'H' indica alta temperatura del agua

### ⑨ Indicador de Posición

Mostrar la posición actual del vehículo, incluyendo 1, 2, 3, 4, 5, 6, N". Cuando la posición se coloca en punto muerto, el indicador de punto muerto "N" se iluminará correspondientemente.

### ⑩ Indicador de Combustible

Indicador de Combustible Muestra la cantidad de combustible en el tanque. Cuando está lleno (posición F), se muestran seis barras de nivel de combustible. Si el nivel de combustible es de una barra o menos (posición E), el indicador de combus-

tible parpadeará continuamente.

### ⑪ Indicador de Hora

Muestra la hora actual. Para ajustar la hora, consulte el ⑮ botón de ajuste del tablero de instrumentos indicado a continuación

### ⑫ Odómetro

El odómetro registra el kilometraje total del vehículo (TOTAL) y el kilometraje relativo (TRIP A, TRIP B). El kilometraje relativo (TRIP A, TRIP B) se puede reiniciar a cero, como se indica en el ⑮ botón de ajuste del tablero de instrumentos a continuación.

⑬ Velocímetro: Indica la velocidad actual del vehículo

### ⑭ Ventana fotosensible

Detecta automáticamente la luz y la oscuridad alrededor del vehículo y ajusta automáticamente el instrumento al modo diurno o nocturno.

### ⑮ Botón de Ajuste del Tablero de Instrumentos

Los botones de ajuste de instrumentos están ubicados en el interruptor del manillar izquierdo del vehículo, en el estado de la interfaz de visualización del instrumento principal, presione brevemente el botón de selección



"SELECT" para cambiar entre el kilometraje total (TOTAL) y el kilometraje relativo (VIAJE A, VIAJE B). Mantenga presionado "SELECT" en el estado de kilometraje relativo (VIAJE A, VIAJE B) puesta a cero el kilometraje.

Presione brevemente "ENTER" para confirmar y acceder al menú principal del tablero, donde puede seleccionar "Cambio de interfaz", "Ajuste de hora", "Ajuste de etroiluminación", "Ajuste de unidad", "Ajuste de idioma", "Información del vehículo" y "Salir". Presione brevemente "SELECT" para elegir la función específica a ajustar y luego presione "ENTER" para confirmar

## Instrumentos (Configuración 2)

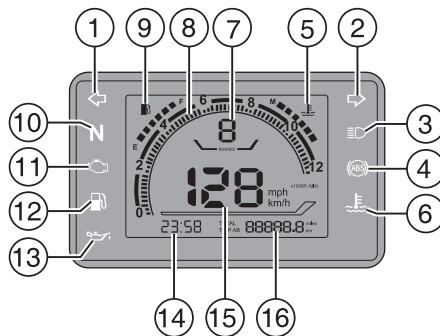

### ① Indicador de luz de giro izquierda

Cuando se activa la señal de giro a la izquierda, el indicador de luz de giro izquierda parpadeará en consecuencia.

### ② Indicador de luz de giro derecha

Cuando se activa la señal de giro a la derecha, el indicador de luz de giro derecha parpadeará en consecuencia.

### ③ Indicador de luz alta

Cuando se enciende el faro, la luz alta se iluminará.

④ Indicador ABS:

Indica el estado de funcionamiento del ABS, como se describe más adelante en las instrucciones de uso y mantenimiento del ABS.

⑤ Visualización de temperatura del agua

Indica el grado de temperatura del agua del vehículo, un total de 6 cuadrados muestran que la posición "C" indica que la temperatura del agua es baja, y la posición "H" indica que la temperatura del agua es alta. Cuando la temperatura del agua es  $\geq 115$  grados, por favor deténgase y revise o contacte al distribuidor de motocicletas para revisar el vehículo.

Número de cuadrícula de temperatura del agua	Temperatura (°C)	Número de cuadrícula de temperatura del agua	Temperatura (°C)
Parpadeo de 1-6 cuadrículas	$\geq 120$	1-3 cuadrículas	88-99
Parpadeo de 1-5 cuadrículas	115-120	1-2 cuadrículas	70-87
1-5 cuadrículas	110-114	1 cuadrícula	<70
1-4 cuadrículas	100-109		

⑥ Lámpara de alarma de temperatura del agua

Cuando la temperatura del agua del vehículo es  $\geq 115$  grados, se enciende el indicador de alarma de temperatura del agua.

⑦ Indicador de marcha

Muestra la marcha actual del vehículo, con 1, 2, 3, 4, 5, 6, -. Cuando la posición de la marcha se cambia a la posición neutra, se muestra "-", y el indicador de neutro "N" se ilumina en consecuencia.

⑧ Tacómetro

El tacómetro indica la velocidad del motor.

⑨ Indicador de combustible

Indica cuánto aceite está almacenado en el tanque. Al llenar el combustible, muestra 6 niveles de combustible, la cantidad de bits de aceite cerca de E significa menos combustible, y la cantidad de bits de aceite cerca de F indica que hay mucho combustible. Cuando el combustible es insuficiente, el nivel de combustible es de 1 cuadrícula o menos de 1 cuadrícula, la última cuadrícula parpadeará y se encenderá la luz de alarma de combustible.

## ⑩ Indicador neutral

Cuando la transmisión está en posición neutral, se ilumina el indicador neutral.

## ⑪ Indicador de falla del motor

Cuando se arranca la llave, el indicador se enciende y la bomba de aceite funciona durante 3 segundos, la motocicleta arranca.

Si el indicador se apaga después de que arranca la motocicleta, el vehículo es normal y no hay fallas; si el indicador está encendido, habrá una falla. También en el curso de la conducción, si el indicador está apagado, el vehículo funciona normalmente, si el indicador está encendido, el vehículo necesita detenerse y revisarse, por favor contacte al departamento de distribución de motocicletas o al centro de mantenimiento para revisar el vehículo a tiempo.

## ⑫ Lámpara de alarma de combustible

Cuando la cantidad de combustible del vehículo es insuficiente, se encenderá la luz de alarma de combustible, y cuando no haya aceite, parpadeará y se iluminará.

## ⑬ Indicador de aceite de motor

Cuando el motor no está arrancado después de encender el suministro de energía, la luz indicadora de aceite está siempre encendida; si la presión del aceite es normal después de arrancar el motor, la luz indicadora de aceite se apagará; si la luz indicadora de aceite no se apaga, la presión del aceite puede ser anormal y necesitará detenerse y revisarse; cuando el aceite del motor es insuficiente, el indicador de aceite se iluminará para que el aceite pueda agregarse a tiempo.

## ⑭ Visualización del tiempo

Muestra la hora actual. Si necesita ajustar la hora, consulte el "botón de ajuste del instrumento".

## ⑮ Velocímetro

El velocímetro indica la velocidad actual del vehículo. La unidad opcional es kilómetros por hora (km/h) o millas por hora (mph), consulte el "botón de ajuste del instrumento".

## ⑯ Odómetro

Dependiendo de sus necesidades, puede elegir la opción de millaje pequeño (TRIP 1 o TRIP 2) o millaje

total (TOTAL) en el odómetro.

Millaje pequeño (TRIP 1 o TRIP 2): un medidor de millaje que puede ser borrado y registra el millaje de alcance durante un cierto período de tiempo. Millaje total (TOTAL): registra todo el millaje que se ha conducido, opcional en kilómetros (km) o millas (m), consulte el "botón de ajuste del instrumento".

## Operaciones de las partes

### Llave

Este vehículo viene con tres llaves, que se pueden usar para arrancar la motocicleta y abrir todos los candados. Una llave está disponible para su uso, por favor guarde las otras llaves en un lugar seguro.



Presione el botón ① en la llave para extender o retraer la cabeza de la llave.

Las llaves del baúl y las maletas laterales se proporcionan por separado.

### Bloqueo de encendido

### Advertencia

No cuelgue anillos en forma de O u otros objetos en la llave, ya que pueden interferir con la rotación. Nunca gire la llave mientras el vehículo esté en movimiento, ya que esto puede causar la pérdida de control del mismo. Por seguridad, antes de conducir, asegúrese de que nada obstruya sus movimientos al operar el vehículo.

El símbolo "⊗" en la llave indica la posición "⊗" donde se corta la alimentación, el motor no puede arrancar y la llave se puede extraer.

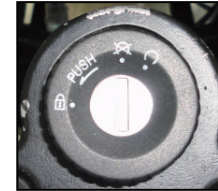

"○" El símbolo "....." en la llave indica la posición "○" donde se conecta la alimentación, el motor puede arrancar y la llave no se puede extraer.

Posición "🔒": cuando la llave está en la posición de la marca "⊗", gire el manillar hacia la izquierda, presione la llave hacia abajo y al mismo tiempo gírela en sentido antihorario hasta la posición "🔒", el bloqueo de la dirección se extenderá y bloqueará el

manillar, permitiendo retirar la llave.

## **Nota**

Para prevenir robos, asegúrese de bloquear el manillar y extraer la llave al estacionar. Después de bloquear, gire suavemente el manillar para confirmar que está bloqueado. No estacione en lugares que obstruyan el tráfico.

## **Manillar izquierdo**

### ① Maneta de embrague

Se utiliza para desconectar la transmisión a la rueda trasera al arrancar el motor o cambiar de marcha.

### ② Botón de bocina

Al presionar el botón de bocina, esta sonará.

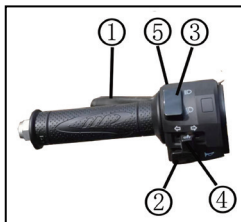

### ③ Interruptor de cambio de luces de carretera/cruce

Al presionar el interruptor a la posición "  " se encienden las luces de carretera y el indicador de



luces altas en el tablero; al presionar a la posición "  " Se encienden las luces de cruce. Use luces de cruce al conducir en áreas urbanas o cuando se aproximen vehículos en sentido contrario para no deslumbrarlos.

### ④ Interruptor de señal de giro

Al presionar el interruptor "  " o "  ", las luces indicadoras de giro izquierda o derecha parpadearán. El indicador de giro verde en el tablero también parpadeará correspondientemente. Para cancelar la señal de giro, vuelva el interruptor a la posición central.

## **Advertencia**

Al cambiar de carril o girar, encienda las señales de giro con anticipación y asegúrese de que no haya vehículos detrás. Después de cambiar de carril o girar, apague las señales de giro a tiempo para no afectar la circulación normal de otros vehículos y evitar accidentes.

⑤ Interruptor de luz de adelantamiento

Al encontrarse con otros vehículos o al adelantar, presione repetidamente este botón. Las luces altas del faro delantero parpadearán continuamente como una advertencia para los vehículos que van adelante.

**Manillar derecho**

① Interruptor de apagado

Cuando el interruptor está en la posición "○", el circuito eléctrico del vehículo se conecta y el motor puede arrancar.

Cuando está en la posición "⊗", el circuito se corta y el motor no puede arrancar.

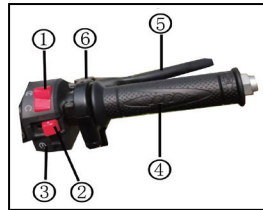

**⚠ Advertencia**

El interruptor de apagado en el manillar se usa para apagar el motor en situaciones de emergencia. De lo contrario apague el motor mientras se

**⚠ Advertencia**

desplaza, ya que esto puede hacer que los gases ingresen al tubo de escape, causando una combustión a alta temperatura en el catalizador y dañando el silenciador.

② Interruptor de luz (SI ESTÁ EQUIPADO)

Gire el interruptor a la posición "☼", se encenderán el faro delantero, la luz de posición delantera, la luz de posición trasera y la luz de la placa de matrícula; al girar el interruptor a la posición "☼", se encenderán la luz de posición delantera, la luz de posición trasera y la luz de la placa de matrícula; al girar a la posición más a la derecha, las luces se apagarán, lo que se utiliza a menudo para la conducción diurna.

Cuando el interruptor se mueve a la posición "●", las luces intermitentes de señalización de giro izquierda y derecha dejan de parpadear.

③ Interruptor de luces de advertencia de peligro

Cuando el interruptor se mueve a la posición "⚠", las luces intermitentes de señalización de giro izquierda y derecha parpadearán e iluminarán simultánea-

mente, recordándole que debe alertar sobre el peligro.

Cuando el interruptor se mueve a la posición "●", las luces intermitentes de señalización de giro izquierda y derecha dejan de parpadear.

#### ④ Botón de Arranque Eléctrico

Al presionar el botón de arranque eléctrico, el motor de arranque se activa y arranca el motor.

#### ⑤ Empuñadura de Control del Acelerador

La empuñadura del acelerador se utiliza para controlar la velocidad del motor. Gire la empuñadura hacia usted para acelerar y suéltela para desacelerar.

#### ⑥ Mango de freno delantero

Para frenar de frente, apriete lentamente la empuñadura del freno en el manillar derecho.

#### ⑦ Regulador de puño de freno delantero

Para mayor comodidad en la operación, la posición de la maneta del freno delantero se puede ajustar girando la tuerca anular del ajustador. El ajuste permite seleccionar una de cuatro posiciones. Simplemente mueva la

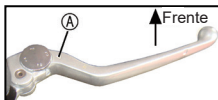

maneta del freno delantero hacia adelante y luego gire el ajustador de la tuerca anular alineándolo con la flecha para (A), elegir la posición deseada. En la posición 1, la maneta del freno delantero está más lejos de la empuñadura del acelerador, mientras que en la posición 4 está más cerca.

### Repostaje de Combustible

Cuando el indicador de combustible en el tablero parpadee, es hora de repostar.

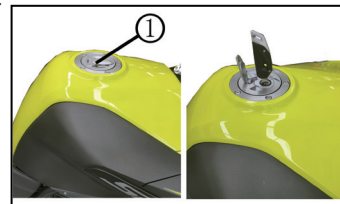

Primero, abra la tapa a prueba de polvo del tanque de combustible (1), luego inserte la llave del tanque de combustible y gírela en el sentido de las agujas del reloj para abrir la tapa junto con la llave. Después de repostar, alinee la tapa del tanque de combustible con su guía y presione hacia abajo para cerrarla hasta que escuche un clic, luego retire la llave y cierre la tapa a prueba de polvo.

No llene en exceso el tanque de combustible. La

cantidad recomendada de combustible es el 90% de la capacidad del tanque. Al repostar, no exceda el límite máximo de combustible indicado en la figura abajo. Evite que el combustible salpique sobre el motor caliente, ya que esto puede causar un funcionamiento anormal de la motocicleta o provocar accidentes peligrosos.

Al repostar, apague el motor y gire la llave de encendido a la posición "⊗"(apagado).

Después de repostar, no olvide cerrar la tapa del tanque de combustible para evitar la excesiva evaporación del combustible al aire, lo cual no solo es un desperdicio de energía sino que también contamina el ambiente.

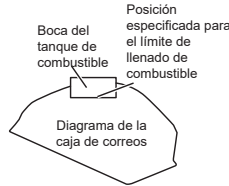

**⚠ Advertencia**

Está estrictamente prohibido fumar durante el repostaje.

Si la gasolina se derrama y entra en el tanque de carbón activado u otras partes, acuda lo antes posible a un centro de servicio para limpiarlo o

reemplazar el depósito de carbón, ya que el exceso de gasolina puede causar que el carbón activo pierda eficacia prematuramente.

Revise regularmente la salida de drenaje cerca de la tapa del tanque de combustible para asegurar que esté despejada y permita un drenaje adecuado, evitando así que el agua externa entre en el interior del tanque.

**Pedal de cambio de marchas**

Este modelo de motocicleta utiliza un sistema de cambio de seis velocidades de engranaje constante internacional (no cíclico), como se muestra en la figura. La posición neutral está entre la primera y la segunda marcha. Para cambiar a primera

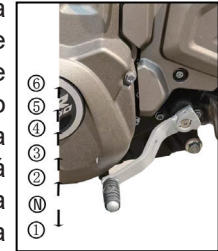

marcha desde neutral, presione hacia abajo la palanca con la punta del pie. Para cambiar a una marcha más alta, levante la palanca con la punta del pie. Para bajar de marcha, presione la palanca hacia abajo con la punta del pie.

Debido a que tiene un mecanismo de trinquete, no



es posible subir o bajar varias marchas a la vez.

## **Cuidado**

Cuando la transmisión esté en neutral, la luz indicadora de neutral en el tablero se encenderá. Aún así, suelte lentamente la maneta del embrague para asegurarse de que la transmisión esté realmente en neutral.

## **Pedal del freno trasero**

Al pisar el pedal del freno trasero (como se muestra en la imagen), se activa el frenotrasero y se enciende la luz de freno.



## **Caballote**

El caballote lateral está ubicado en el lado izquierdo de la motocicleta. Al estacionar, utilice el pie para colocar el caballote en posición. Este caballote tiene una función de apagado automático: cuando está desplegado (estado de estacionamiento), el motor no puede arrancar o se apagará automáticamente. El motor solo puede arrancar normalmente cuando el caballote está plegado.

## **Nota**

No estacione la motocicleta en una pendiente inclinada, ya que podría volcarse. Verifique la posición del caballote antes de estacionar la motocicleta.

## **Kit de herramientas**

El kit de herramientas se encuentra detrás del asiento del pasajero ①. Con las Kit de herramientas, se pueden realizar reparaciones, ajustes y reemplazos de piezas simples durante el viaje.

## **Amortiguador delantero ajuste**

### **Advertencia**

El amortiguador delantero ajuste delantera requiere conocimientos técnicos. Contacte a un centro de servicio para realizar el ajuste. El ajuste incorrecto puede causar accidentes.

Este modelo ofrece una opción de amortiguador delantera

Configuración I del amortiguador delantero:



Se puede realizar el ajuste de la precarga del muelle del amortiguador, la amortiguación en compresión y la amortiguación en rebote.

1. Cuando el ajuste se realiza en sentido horario con la llave hexagonal externa, la precarga del muelle aumenta y el amortiguador se endurece en conjunto; cuando el ajuste se realiza en sentido antihorario, la precarga del muelle disminuye y el amortiguador se suaviza en conjunto.
2. Cuando la barra de ajuste central del amortiguador izquierdo se gira en sentido horario con un destornillador de cabeza plana, aumenta la fuerza de amortiguación en compresión del amortiguador. Cuando se gira la barra de ajuste central del amortiguador derecho, aumenta la fuerza de amortiguación en rebote del amortiguador. Por el

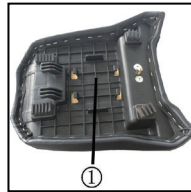

contrario, cuando se gira en sentido antihorario, disminuye la correspondiente fuerza de amortiguación en compresión o en rebote.

## Amortiguador trasera ajuste

Configuración I del amortiguador trasero:

El amortiguador trasero de la motocicleta está compuesto principalmente por el muelle del amortiguador y el amortiguador hidráulico, que se pueden ajustar según los deseos del conductor, las condiciones de carga, las condiciones de la carretera y otros factores. Al ajustarlo, apoye firmemente la motocicleta en el soporte lateral.

De acuerdo con las condiciones de la carretera, para mejorar la comodidad del piloto, use la perilla de ajuste ① en el extremo inferior del amortiguador para aumentar o disminuir la fuerza de amortiguación del amortiguador: use un destornillador de cabeza plana para girar la perilla de ajuste en sentido horario o antihorario, y la fuerza de amortiguación del amortiguador también aumentará o disminuirá, cambiando así el rebote lento o rápido del amortiguador.

Además, aumente o disminuya la fuerza de amortiguación en compresión con la perilla de ajuste de

compresión en el extremo de la base de montaje del amortiguador ②.

Gire la perilla de ajuste de compresión en sentido horario o antihorario a mano y la fuerza de amortiguación en compresión del amortiguador también aumentará o disminuirá, cambiando así la compresión lenta o rápida del amortiguador. La perilla de ajuste de compresión emite un sonido de "clic" durante el ajuste. Si no hay sonido, se ha alcanzado el límite de ajuste. Por favor, no continúe ajustándolo en esta dirección.

Aumente o disminuya la fuerza de amortiguación en rebote con la perilla de ajuste de rebote en el extremo del soporte del amortiguador ③. Gire la perilla de ajuste de rebote en sentido horario o antihorario a mano y la fuerza de amortiguación en rebote del amortiguador también aumentará o disminuirá, cambiando así el rebote lento o rápido del amortiguador. La perilla de ajuste de rebote emite un sonido de "clic" durante el ajuste. Si no hay sonido, se ha alcanzado el límite de ajuste. Por favor, no continúe ajustándolo en esta dirección.

## **Advertencia**

No gire el ajustador más allá de su límite, ya que podría dañar la amortiguador.

No gire el ajustador más allá de su límite, ya que podría dañar la amortiguador. El amortiguador trasera ajuste requiere conocimientos técnicos. Contacte a un centro de servicio para realizar el ajuste.

El ajuste incorrecto puede causar accidentes amortiguador trasero contiene gas nitrógeno a alta presión. No desmontaje, repare ni manipule indebidamente el amortiguador.

## **Apagado automático en caso de caída**

Esta motocicleta cuenta con una función de apagado automático en caso de vuelco. Cuando la motocicleta se inclina o vuelca hasta cierto ángulo, el motor se apagará automáticamente para prevenir peligros asociados.

### Ajuste de los espejos retrovisores

Gire el marco del espejo retrovisor ① y la varilla del espejo ② para ajustar el ángulo del espejo retrovisor. Ajuste el marco del espejo y la varilla hasta que pueda ver claramente la situación detrás de usted.

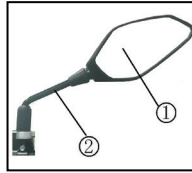

### Instrucciones para el Uso de Combustible y Aceite

#### Combustible

Utilice gasolina sin plomo o con bajo contenido de plomo. Si el motor emite un ligero sonido de detonación, puede ser debido al uso de combustible de grado regular y debería ser reemplazado.

 **Nota**

El uso de gasolina sin plomo o de bajo contenido de plomo puede prolongar la vida útil de las bujías.

### Aceite de Motor

Utilice aceite de motor totalmente sintético de alta pureza y alto rendimiento que cumpla o exceda el nivel SN, recomendado por la fábrica SN 15W-50. El daño al motor causado por no usar el aceite completamente sintético de nuestra compañía afectará la garantía del vehículo. La viscosidad del aceite debe determinarse según la temperatura del área de conducción, y se puede referir al gráfico siguiente para elegir la viscosidad adecuada del aceite.

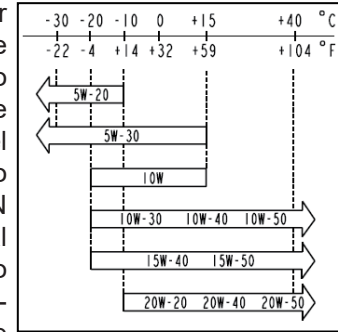

### Rodaje

#### Velocidad máxima

Durante el periodo de rodaje de una motocicleta nueva, en los primeros 1500 km, no se debe permitir

que el motor funcione en exceso ni acelerar bruscamente, ni realizar giros o frenadas repentinas. También se debe evitar que el motor alcance más del 80% de su velocidad máxima en cualquier marcha; y evitar operar con la válvula de mariposa completamente abierta.

### Variación de la velocidad del motor

La velocidad del motor no debe mantenerse fija, sino que debe cambiarse frecuentemente, lo cual ayuda al acoplamiento de las piezas.

Durante el periodo de rodaje, es necesario aplicar una presión adecuada a las distintas partes del motor para asegurar un acoplamiento completo. Sin embargo, no se debe sobrecargar el motor.

### Evitar el funcionamiento continuo a baja velocidad

El funcionamiento continuo del motor a una baja velocidad (baja carga) puede provocar un desgaste excesivo de las piezas y llevar a un mal acoplamiento. Siempre que no se exceda el límite de velocidad máxima recomendado, se pueden utilizar todas las marchas para acelerar el motor, pero durante el periodo de rodaje, no se debe acelerar al máximo.

### La siguiente tabla muestra las velocidades máximas del motor durante el periodo de rodaje:

Primeros 800km	Menos de 5000 rpm
Hasta 1500 km	Menos de 7500 rpm
Más de 1500 km	Menos de 9000 rpm

### Antes de conducir, permita la circulación del aceite

Antes de arrancar el motor en estados de alta temperatura después de funcionar y en estado de baja temperatura, se debe permitir un tiempo suficiente de funcionamiento en ralentí para que el aceite llegue a todas las partes lubricadas.

### Primera revisión de mantenimiento rutinario

El mantenimiento después de los primeros 1000 km es el más importante para la motocicleta. Todos los ajustes deben realizarse correctamente, todos los sujetadores deben estar bien apretados y el aceite sucio debe ser reemplazado. El mantenimiento a los 1000 km de rodaje es la tarea más importante para una motocicleta. Se deben realizar todos los ajustes necesarios y apretar todos los sujetadores. Además,

es necesario cambiar el aceite del motor si está sucio.

 <b>Cuidado</b>
El mantenimiento de los 1000 km debe llevarse a cabo de acuerdo con los métodos descritos en la sección de "Inspección y Mantenimiento" de este manual de conducción. Se debe prestar especial atención a las advertencias y precauciones mencionadas en la sección de Mantenimiento.

Atención especial:

Durante los primeros 1000 km de rodaje, se debe confiar en un centro de mantenimiento para cambiar el filtro de aceite, cambiar el aceite y limpiar la malla del filtro. También se debe verificar regularmente el nivel de aceite del motor, y si es necesario agregar aceite, se debe usar aceite específico o el aceite de motor recomendado en este manual.

## Inspección antes de conducir

Antes de conducir la motocicleta, es esencial revisar lo siguiente. La importancia de estas verificaciones nunca debe ser pasada por alto. Todos los elementos de verificación deben completarse antes de conducir.

Contenido de la verificación	Puntos clave de la verificación
Manubrio	<ul style="list-style-type: none"> <li>• Estabilidad</li> <li>• Rotación suave</li> <li>• Sin movimiento axial ni holgura</li> </ul>
Frenos	<ul style="list-style-type: none"> <li>• El manillar y el pedal de freno tienen el juego correcto</li> <li>• Sin sensación esponjosa en los frenos</li> <li>• Sin fugas de aceite</li> </ul>
Neumáticos	<ul style="list-style-type: none"> <li>• Presión de neumáticos adecuada</li> <li>• Profundidad de la banda de rodadura adecuada</li> <li>• Sin grietas ni daños</li> </ul>
Nivel de combustible	Suficiente cantidad de combustible para el viaje planificado

Contenido de la verificación	Puntos clave de la verificación
Luces	Operación de todas las luces: luces delanteras, luces de posición, luces de freno, luces del tablero, luces de giro, etc.
Luces indicadoras	Luces altas, indicador de marcha, indicador de giro
Bocina y interruptor de freno	Funcionamiento normal
Aceite de Motor	Nivel de aceite correcto
Acelerador	<ul style="list-style-type: none"> <li>• El cable del acelerador tiene el juego adecuado</li> <li>• Aceleración suave, cierre rápido del acelerador</li> </ul>
Embrague	<ul style="list-style-type: none"> <li>• El juego del cable del embrague es adecuado</li> <li>• Operación suave</li> </ul>
Cadena de transmisión	<ul style="list-style-type: none"> <li>• Tensión adecuada</li> <li>• Lubricación adecuada</li> </ul>
Líquido refrigerante	Verificación del nivel de líquido refrigerante

## Conducción de la motocicleta

### Arranque del motor

Gire la llave del bloqueo de encendido en sentido horario hasta la posición "○", si la transmisión está en punto muerto, la luz indicadora de punto muerto también se encenderá.

#### **Cuidado**

Debe apretar la palanca del embrague cuando la transmisión esté en punto muerto para arrancar el motor.

Al arrancar el motor utilizando el arranque eléctrico, la ECU proporcionará la cantidad de combustible necesaria según la temperatura ambiente y el estado del motor.

#### **Advertencia**

No arranque el motor en un espacio mal ventilado o sin equipo de ventilación. Nunca deje una motocicleta encendida sin supervisión.

**! Cuidado**

Cuando no esté conduciendo, evite que el motor funcione en exceso, ya que esto puede causar sobrecalentamiento y dañar los componentes internos del motor.

**Arranque**

Aprenda la palanca del embrague, haga una breve pausa y baje la palanca de cambios hacia abajo para engranar la primera marcha. Para comenzar a moverse, gire el control del acelerador hacia usted, mientras suelta lentamente la maneta del embrague. La motocicleta comenzará a avanzar.

**Uso del dispositivo de cambio de velocidades**

El dispositivo de cambio de marchas permite que el motor funcione de manera suave dentro de su rango normal de operación. Los conductores deben elegir la marcha más adecuada para las condiciones generales. No debe deslizar el embrague para controlar la velocidad del vehículo, es preferible reducir la velocidad para que el motor funcione dentro de su rango normal.

**Conducción en pendientes**

Al subir una pendiente, la motocicleta comenzará a desacelerarse y parecerá que le falta potencia. En este caso, cambie a una marcha más baja para que el motor funcione dentro de su rango de potencia normal y cambie de marcha rápidamente para evitar que la motocicleta pierda impulso.

Cuando se conduce cuesta abajo, cambiar a una marcha más baja del motor facilita el frenado. Tenga cuidado de no hacer que las revoluciones del motor sean demasiado altas.

**Uso de frenos y estacionamiento**

Debe cerrar completamente el acelerador, soltar el puño del acelerador y, al mismo tiempo, aplicar uniformemente los frenos delanteros y traseros mientras cambia a una marcha más baja para reducir la velocidad.

Antes de detener la motocicleta, apriete la maneta del embrague (posición de desconexión) y cambie a punto muerto. Observe la luz indicadora de punto muerto para determinar si la transmisión está en punto muerto.





## **Nota**

Los conductores inexpertos a menudo solo utilizan el freno trasero, lo que acelera el desgaste del freno y aumenta la distancia de frenado.

## **Advertencia**

Usar solo el freno delantero o el freno trasero para frenar es peligroso y puede provocar deslizamientos o pérdida de control. En superficies mojadas y resbaladizas, así como en todas las curvas, tenga precaución y utilice frenos de punto múltiple. El uso de frenos para una frenada de emergencia es especialmente peligroso.

La motocicleta debe estacionarse en un terreno firme y plano. No estacione en lugares que obstaculicen el tráfico. Si la motocicleta debe estacionarse en una pendiente suave usando el caballete, coloque la motocicleta en primera marcha para prevenir que se deslice. Antes de arrancar el motor, asegúrese de que la transmisión esté en punto muerto.

Gire el interruptor de encendido a la posición "⊗", apague el motor, y retire la llave de encendido del interruptor.

## Inspección y mantenimiento

La siguiente tabla muestra los intervalos de mantenimiento programado en función del kilometraje recorrido. Al finalizar cada intervalo, se deben realizar inspecciones, pruebas, lubricación y mantenimiento según los métodos indicados. El sistema de dirección, el sistema de suspensión y las ruedas son componentes críticos que requieren reparaciones especializadas por personal capacitado. Por razones de seguridad, se recomienda que confíe la inspección y el mantenimiento a un profesional de reparación.

### Tabla de mantenimiento

I: Inspección, limpieza, ajuste, lubricación según sea necesario o reemplazo C: Limpieza  
R: Reemplazo A: Ajuste L: Lubricación

Período	Contenido	Kilometraje de mantenimiento	Lectura del odómetro (Nota 2)					
			Observaciones	1000 Km	6000 Km	12000 Km	18000 Km	24000 Km
<b>Proyecto de mantenimiento</b>								
*	Pasaje de combustible		I	I	I	I	I	I
*	Filtro de combustible		C	C	C	C	C	C
*	Operación del acelerador		I	I	I	I	I	I
	Filtro de aire	Nota 1	C	C	C	C	C	C
**	Bujía		I	I	R	I	R	I
**	Holgura de las válvulas		Cada 10000Km: I					
	Aceite del motor		R	I	R	I	R	I
	Filtro de aceite		R	I	R	I	R	I
*	Filtro de aceite		C	C	C	C	C	C
**	Sistema de Enfriamiento		I	I	I	I	I	I
*	Cadena de transmisión	Nota 3		Cada 1000km: I, L, A				
*	Desgaste de las pastillas de freno			I	I	I	I	I
**	Sistema de frenos		I,A	I,A	I,A	I,A	I,A	I,A
	Interruptor de freno			I	I	I	I	I
	Ajuste del haz de luz del faro delantero			I	I	I	I	I
	Dispositivo de embrague		I	I	I	I	I	I

Período	Contenido	Kilometraje de mantenimiento	Lectura del odómetro (Nota 2)					
			Observaciones	1000 Km	6000 Km	12000 Km	18000 Km	24000 Km
<b>Proyecto de mantenimiento</b>								
	Barras de soporte							
*	Sistema de amortiguador							
*	Tuerca, perno, elemento de fijación	Nota 3						
**	Ruedas/llantas	Nota 3						
**	Dirección							

\*Debe ser revisado por el departamento de ventas: el propietario debe proporcionar herramientas calificadas y datos de inspección, y debe ser inspeccionado por un técnico con certificación, si se realiza una autoinspección,

También se debe consultar el manual de.

\*\*Para estos ítems, la fábrica recomienda que sean revisados por el departamento de ventas por seguridad.

Nota: 1. En áreas con mucho polvo, es necesario realizar más mantenimiento en el vehículo. Especialmente, el ciclo de mantenimiento del filtro de aire debe acortarse. El primer mantenimiento se debe hacer a los 500 km, y luego realizar una limpieza o lavado cada 1000 km.

2. Si el odómetro supera este valor, repita el cronograma mostrado en esta tabla continuamente.

3. Si conduce frecuentemente en caminos irregulares u otras condiciones adversas, para mantener el buen rendimiento del vehículo, es necesario realizar un mantenimiento frecuente.

### Nivel cambio de aceite del motor

Antes de arrancar el motor, se debe verificar el nivel de aceite del motor. Al revisar el nivel de aceite, asegúrese de que el vehículo esté derecho en un terreno plano y observe a través de la ventana de inspección de aceite si el nivel está entre las marcas **L** y **H**. Cuando el nivel de aceite esté por debajo de la marca **L** en la parte inferior, abra la tapa del puerto de llenado de aceite ① en la parte superior y agregue aceite hasta la marca superior **H**.

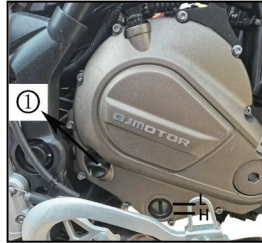

### Cambio de aceite y filtro de aceite

 **Nota**

Al cambiar el aceite, hágalo mientras el motor aún esté caliente y la motocicleta esté apoyada en su soporte (asegurándose de que la motocicleta esté nivelada y en posición vertical), para asegurar un drenaje rápido y completo del aceite.

La capacidad de aceite del motor es de aproximadamente 2.6L, al cambiar será de 2.0L (sin cambiar el filtro de aceite) o 2.2L (cambiando también el filtro de aceite).

1. Al drenar el aceite, coloque una bandeja de drenaje debajo del puerto de drenaje de aceite, retire el tornillo de drenaje ①, después de vaciar completamente el aceite del cárter, reinstale el tornillo de drenaje con un torque de 20~25N.m y cambie el filtro de aceite ② siguiendo estos pasos:

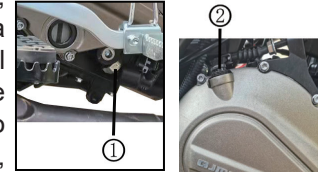

- Utilice una herramienta especial para desmontar el filtro de aceite, atrape el filtro y gírelo en sentido antihorario para quitarlo.
- Limpie el filtro de aceite y la superficie de montaje del motor

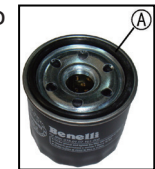

con un paño limpio.

- Utilice un filtro de aceite nuevo del mismo modelo y aplique una capa de aceite lubricante en el anillo O (A) de sellado.

## **Nota**

No retire el anillo O del filtro de aceite, ya que esto podría provocar una instalación incorrecta del anillo y causar fugas de aceite o daños en el motor.

- Instale manualmente el nuevo filtro de aceite en el motor hasta que no pueda apretarlo más con la mano, luego use una llave de torque para apretarlo, con un torque de 15~20N.m.
2. Vierta aproximadamente 2,2L de aceite del motor que cumpla con las especificaciones hasta que el nivel alcance la marca superior en la varilla de medición del aceite.
  3. Coloque la tapa de llenado de aceite.
  4. Arranque el motor y déjelo funcionar al ralentí durante unos minutos, luego apague el motor.

5. Vuelva a verificar el nivel de aceite en la varilla, el nivel debe alcanzar la marca superior y el motor no debe tener fugas de aceite.
6. Si hay salpicaduras de aceite, límpielas.

## **Bujía**

Durante los primeros 1000km de conducción y luego cada 6000 km, limpie la carbonilla adherida a la bujía con un cepillo de metal pequeño o un limpiador de bujías y ajuste la brecha de la bujía con un calibrador de espesor para mantenerla entre 0.7~0.8mm.



Después de cada 12000km de conducción, las bujías deben ser reemplazadas.

## **Cuidado**

No apriete demasiado las bujías ni las cruce para evitar dañar las roscas de la culata. Al retirar las bujías, evite que la suciedad entre en el motor a través del orificio de la bujía.

## Ajuste del cable del acelerador

1. Compruebe si el mando del acelerador se mueve con flexibilidad de la posición completamente abierta a la completamente cerrada en las posiciones de giro completo a izquierda y derecha.
2. Mida el recorrido libre en el borde del mando del acelerador. El recorrido libre estándar debe ser de 10°~15°.



Este vehículo está equipado con cables de acelerador de estructura de doble línea, el cable de acelerador ① es el cable de aceleración, y el cable de acelerador ② es el cable de retorno. Siga los pasos a continuación para ajustar el juego libre del puño del acelerador:

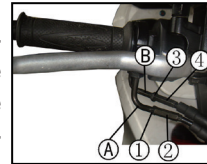

- Quita la cubierta protectora del cable del acelerador.
- Afloja la tuerca de bloqueo ③.
- Apriete completamente la tuerca de ajuste ④.
- Afloja la tuerca de bloqueo ①.

- Gira la tuerca de ajuste ② para que el juego libre del puño del acelerador sea de 10°~15°.
- Aprieta la tuerca de bloqueo ①.
- Ajuste la tuerca ④ para que el mango del acelerador se mueva suavemente.
- Aprieta la tuerca de bloqueo ③.

## Ajuste del embrague

El recorrido libre del embrague, antes de que comience a soltarse, debe medirse desde la punta de la palanca del embrague, y debe ser de 10 a 20 mm. Si se encuentra algo anormal, ajuste el cable del embrague en el extremo del mango de la siguiente manera:

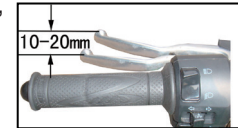

- Retire la cubierta antipolvo del cable del embrague.
- Afloja la tuerca de bloqueo ①.
- Gire el tornillo de ajuste ② hacia adentro o hacia afuera para lograr el recorrido libre requerido del embrague.

- Aprieta la tuerca de bloqueo ①.

Si el ajuste en el extremo del cable de la maneta del embrague está al límite y aún no cumple con el juego libre requerido, ajusta mediante la tuerca de bloqueo ① y la tuerca de ajuste ② en el extremo del motor del cable del embrague.

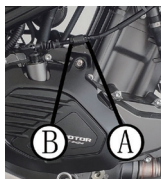

## Ajuste del ralentí del motor

El motor paso a paso integrado en la motocicleta ajusta automáticamente el ralentí a un rango apropiado. Si se necesita ajuste, contacte con un taller de reparación profesional.

## Cuerpo de la válvula de estrangulación

El ralentí de la motocicleta puede disminuir debido a la contaminación del cuerpo de la válvula de estrangulamiento. Es recomendable limpiar el cuerpo de la válvula de estrangulamiento 24,000 km.

Al limpiar el cuerpo de la válvula de estrangulación, desconecte el terminal negativo de la batería, desconecte los conectores del sensor instalados en el acelerador; retire el cable del acelerador, el tubo conectado al filtro de aire y al colector de admisión,

y luego retire el cuerpo del acelerador.

Rocíe limpiador en la pared interna del cuerpo de la válvula de estrangulación y utilice un cepillo para eliminar el polvo y la carbonilla.

Una vez completada la limpieza, realice la operación en sentido inverso, instale el cuerpo de la válvula de estrangulación y asegúrese de que todas las piezas estén correctamente colocadas, luego intente arrancar el motor con éxito.

### Nota

Evite que las impurezas obstruyan el conducto de bypass.

## Cadena de transmisión

La vida útil de la cadena de transmisión depende de la lubricación y ajuste adecuados. El mantenimiento inadecuado puede causar un desgaste prematuro de la cadena de transmisión y los piñones. En condiciones de uso severas, se debe realizar un mantenimiento más frecuente.

**Ajuste de la cadena de transmisión:**

Cada 1000 km de conducción, ajuste la cadena de transmisión para que su holgura sea de 28 a 35 mm. Dependiendo de sus condiciones de conducción, es posible que necesite ajustar la cadena con frecuencia.

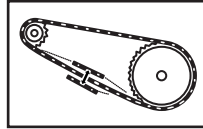

**⚠ Advertencia**

Estas son las recomendaciones para los intervalos máximos de ajuste, pero en realidad, debe verificar y ajustar la cadena antes de cada viaje. Una cadena demasiado floja puede causar accidentes por desprendimiento de la cadena o daños graves al motor.

Ajuste la cadena de la siguiente manera:

- Levante la motocicleta con el soporte.
- Afloje la tuerca del eje trasero ①.
- Afloje la tuerca de bloqueo

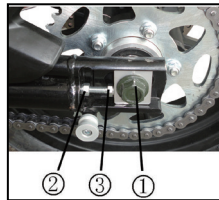

②.

- Gire el tornillo de ajuste ③ hacia la derecha o hacia la izquierda para ajustar la holgura de la cadena, y asegúrese de que los piñones delantero y trasero estén alineados en línea recta. Para facilitar este ajuste, hay marcas de referencia en el brazo oscilante y en cada ajustador de cadena, que pueden alinearse entre sí y servir como referencia de un extremo a otro. Después de alinear y ajustar la holgura de la cadena a 28-35 mm, vuelva a fijar la tuerca del eje trasero y realice una verificación final.

**🔔 Nota**

Cuando se instala una cadena nueva, siempre verifique si los dos piñones están desgastados y cámbielos si es necesario.

Durante las inspecciones periódicas, verifique la cadena en las siguientes condiciones:

- Pernos sueltos
- Rodillos dañados
- Eslabones de la cadena secos y oxidados



- Eslabones de la cadena retorcidos o atascados
- Daños excesivos
- Ajuste de la cadena floja

Si la cadena presenta estos problemas, es muy probable que los piñones también estén dañados. Revise los piñones en los siguientes aspectos:

- Dientes excesivamente desgastados
- Dientes rotos o dañados
- Tuercas de fijación del piñón sueltas.

### Lubricación de la cadena de transmisión

Se recomienda utilizar grasa específica para la cadena de transmisión, disponible en la mayoría de las tiendas de motocicletas, aunque también puede usar aceite de motor u otro lubricante. Impregne las uniones de cada eslabón para que la grasa penetre entre las placas, pasadores, bujes y rodillos de la cadena.

### Frenos

Este vehículo utiliza frenos de disco en las ruedas delanteras y traseras. Una operación correcta de los frenos es muy importante para una conducción

segura. Recuerde siempre realizar inspecciones periódicas del sistema de frenos, y estas inspecciones deben ser realizadas por una unidad de ventas calificada.

### Ajuste de los frenos

- El recorrido libre en el extremo de la palanca del freno delantero debe ser de 10 a 20 mm.
- Mida la distancia que se mueve el pedal del freno trasero antes de que comience a frenar. Recorrido libre: 20~ 30mm.

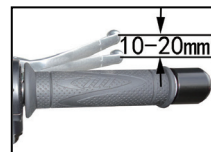

### Placa de fricción

Para revisar las pastillas de freno delanteras, verifique si se han desgastado hasta la marca de límite ①. Si se han desgastado más allá de esta marca, deben ser reemplazadas.

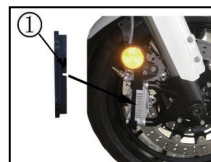

## Líquido de frenos

Después del desgaste de las pastillas, el líquido del depósito se inyectará automáticamente en la manguera del freno, causando una disminución en el nivel del líquido. El depósito del líquido del freno delantero está ubicado sobre el mango derecho, y el depósito del líquido del freno trasero está ubicado en el centro del lado derecho del vehículo. Si el nivel del líquido está por debajo de la línea de límite inferior del depósito o de la línea MIN, debe agregar el líquido de frenos especificado, asegurándose de que el nivel del líquido esté entre las marcas MIN y MAX. El rellenado del líquido de frenos debe considerarse una parte esencial del mantenimiento periódico.

### **Cuidado**

Este vehículo utiliza líquido de frenos DOT4. No debe utilizar líquido de frenos de un envase abierto o líquido sobrante de un servicio anterior, ya que el líquido viejo puede absorber humedad del aire. Tenga cuidado de no salpicar el líquido de frenos sobre superficies pintadas o plásticas, ya que puede erosionar estas superficies.

## Sistema de frenos

Los siguientes aspectos del sistema de frenado deben revisarse diariamente:

- Verifique si hay fugas en el sistema de frenado de las ruedas delanteras y traseras.
- Mantenga una cierta resistencia en la palanca de freno y el pedal de freno.
- Verifique el estado de desgaste de las pastillas de freno. Para revisar las pastillas de freno, observe si estas se han desgastado hasta el fondo del surco. Si han superado la línea del fondo del surco, entonces ambas pastillas de freno deben reemplazarse juntas.

### **Advertencia**

Si el sistema de frenado o las pastillas de freno requieren mantenimiento, le recomendamos que deje este trabajo a la unidad de ventas. Ellos tienen las herramientas completas y la experiencia técnica para hacer este trabajo de la manera más segura y económica. Cuando acabe de reemplazar las pastillas de freno del disco, primero presione varias veces la palanca de freno para que las

## **⚠ Advertencia**

pastillas se extiendan completamente y recuperen la resistencia normal de la palanca, y para estabilizar la circulación del líquido de frenos.

## **Neumático**

La presión correcta de los neumáticos proporcionará la máxima estabilidad, comodidad al conducir y durabilidad de los neumáticos. Verifique la presión de los neumáticos y ajústela según sea necesario.

Neumático delantero presión de aire	220±10 kpa
Neumático trasero presión de aire	250±10 kpa

## **🔔 Nota**

Verifique la presión de los neumáticos cuando estén "fríos" antes de conducir.

La profundidad del dibujo de la banda de rodadura de los neumáticos debe ser de al menos 0,8 mm. Si el desgaste es menor a 0,8 mm,

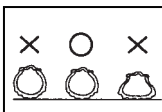

debe reemplazar los neumáticos.

## **⚠ Advertencia**

No intente reparar neumáticos dañados. El equilibrio de las ruedas y la fiabilidad de los neumáticos pueden deteriorarse.

La inflación inadecuada de los neumáticos puede causar un desgaste anormal de la banda de rodadura y poner en peligro la seguridad. La inflación insuficiente puede causar deslizamiento del neumático, desprendimiento del neumático o incluso daño a la llanta, lo que puede provocar una pérdida de control y ser peligroso.

Conducir con neumáticos excesivamente desgastados es peligroso, afectando la adherencia al suelo y la maniobrabilidad.

## **Montaje y desmontaje del asiento**

Inserte la llave en el orificio de la llave debajo del asiento del lado izquierdo ①, gire la llave en el sentido de las agujas del reloj para abrir el asiento, levante la



parte delantera del asiento del pasajero y empujelo hacia adelante para quitarlo.

Después de quitar el asiento del pasajero, retire el tornillo de fijación del asiento del conductor ② para quitar el asiento del conductor.

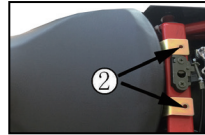

Para montar el asiento del pasajero, empuje el asiento hacia adelante desde atrás, enganche el gancho trasero del asiento ③ en la placa de límite del marco ④, luego alinee el gancho de bloqueo ⑤ con el orificio de bloqueo ⑥ y presione suavemente hacia abajo el asiento del pasajero para montarlo.

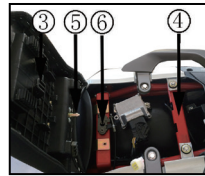

## Mantenimiento del filtro de aire

El filtro de aire debe mantenerse regularmente, especialmente en áreas con mucho polvo o arena.

- Retire el asiento ①, los paneles de protección delanteros izquierdo y derecho ②, los parachoques izquierdo y derecho ③ y los paneles latera-

les izquierdo y derecho ④, luego retire el tanque de combustible para acceder al filtro de aire ⑤.

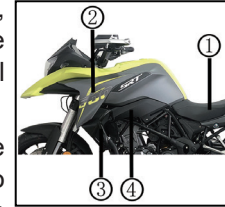

- Retire los ocho tornillos de fijación de la cubierta del filtro de aire ⑥ y luego retire la cubierta del filtro de aire.
- Retire el elemento del filtro de aire ⑦.
- Sumerja el elemento del filtro de aire en aceite limpio para engranajes hasta que esté completamente saturado y luego exprima el exceso de aceite.
- Vuelva a montar todas las piezas en el orden inverso al desmontaje.

### ! Cuidado

No se debe utilizar gasolina ni solventes de bajo punto de ebullición para limpiar el elemento del filtro, ya que son sustancias altamente inflamables.

## Líquido refrigerante

El líquido refrigerante recomendado es FD-2.

Cuando el vehículo nuevo sale de fábrica, ya viene con líquido refrigerante, durante el mantenimiento, preste atención a verificar el nivel del líquido refrigerante en el depósito de expansión.

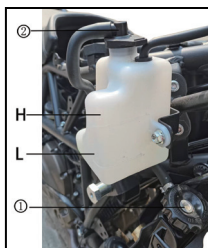

Cuando el líquido refrigerante se vuelva turbio o llegue el período de mantenimiento, reemplace el líquido refrigerante a tiempo.

La entrada de líquido refrigerante del radiador ① está ubicada en el panel de protección del lado derecho delantero del vehículo.

Abra la tapa de la entrada de líquido refrigerante y agregue la cantidad adecuada de líquido refrigerante.

**Después de agregar líquido refrigerante, vuelva a colocar la tapa de la entrada del radiador.**

Comience a verificar el líquido

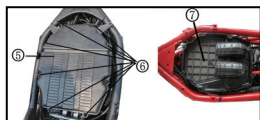

refrigerante en el depósito de expansión después de que el motor se haya apagado y enfriado. Al revisar, asegúrese de que la motocicleta esté nivelada y en posición vertical. Observe el nivel de líquido refrigerante en el depósito de expansión desde la parte frontal derecha del vehículo, manteniendo el nivel de líquido refrigerante entre las marcas H y L. Si el nivel de líquido refrigerante está por debajo de la marca L, retire la tapa del depósito de expansión ② y luego agregue líquido refrigerante, o vaya al centro de servicio para agregar líquido refrigerante.

### Advertencia

Esta operación solo debe ser realizada por un centro de servicio. Agregue líquido refrigerante solo después de que el motor se haya apagado y enfriado. Para evitar quemaduras, no abra la tapa de la entrada de líquido refrigerante antes de que el motor se enfríe. El sistema de enfriamiento está bajo presión. El sistema de enfriamiento está bajo presión. En algunas circunstancias, las sustancias contenidas en el líquido refrigerante son inflamables y pueden producir llamas invisibles cuando

**⚠ Advertencia**

se encienden. Evite que el refrigerante se derrame sobre partes calientes de la motocicleta, ya que su combustión puede causar quemaduras graves. Dado que el líquido refrigerante es un líquido altamente tóxico, evite el contacto y la inhalación, y guárdelo lejos de niños y animales domésticos. Si inhala líquido refrigerante, busque atención médica inmediata, si entra en contacto con la piel o los ojos, lave inmediatamente con agua.

**Catalizador**

Para cumplir con las regulaciones de emisiones ambientales, este modelo de vehículo tiene un convertidor catalítico en el silenciador.

El convertidor catalítico contiene metales preciosos que purifican sustancias nocivas en los gases de escape de la motocicleta, incluyendo monóxido de carbono, hidrocarburos y óxidos de nitrógeno.

Dado que el convertidor catalítico es muy importante, un convertidor defectuoso puede contaminar el aire y dañar el rendimiento de su motor, si necesita

ser reemplazado, recuerde usar solo piezas originales.

**🔔 Nota**

El área alrededor del convertidor catalítico es de alta temperatura, no la toque.

**Tanque de carbón**

Este modelo está equipado con un sistema de control de evaporación de combustible para motocicletas: tanque de carbón.

El tanque de carbón se encuentra en la posición central superior del motor. El interior del tanque de carbón está lleno de partículas de carbón activado que pueden absorber efectivamente los vapores de combustible excesivos y evaporarse en la atmósfera, logrando así el objetivo de ahorro de combustible y protección ambiental.

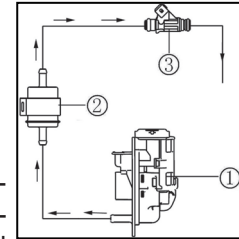

## Montaje y desmontaje de abrazaderas de tubería del radiador

El radiador tiene mangueras con abrazaderas desechables en los extremos que no se desmontan a menudo y abrazaderas tipo placa en los extremos que se desmontan con frecuencia, después de desmontar la abrazadera, la antigua abrazadera desechable no se puede reutilizar, mientras que la abrazadera tipo placa se puede reutilizar. Además, se necesita una pinza de abrazadera especial ① para reinstalar la abrazadera ② correctamente, de lo contrario, puede causar un montaje incorrecto de la abrazadera y provocar fallas en el vehículo.



## Inyectores de combustible y sistema de combustible

La bomba de combustible ① tiene 1 interfaz, y el combustible entra en los inyectores ③ a través del filtro de combustible ② desde una de las interfaces de la bomba de combustible, y finalmente se inyecta en el tubo de admisión del motor.

Conecte las tuberías de suministro y retorno de combustible según se muestra en la imagen de la derecha.

## Lubricación de piezas

Una lubricación adecuada es esencial para el funcionamiento normal de cada parte de su motocicleta, para prolongar su vida útil y para una conducción segura. Después de conducir durante largos períodos o si la motocicleta se moja por la lluvia o después de lavarla, se recomienda realizar un mantenimiento de lubricación. Los puntos específicos de mantenimiento de lubricación se muestran en la siguiente imagen:



NO.	Descripción	Tipo de aceite (M: Motocicleta aceite de lubricación G: Grasa)
①	Eje del pedal de freno trasero	G
②	Articulaciones y ganchos de caballete	G
③	Manija del embrague (eje del pasador)	M
④	Eje del pedal de cambio de marchas	G
⑤	Eje de la manija del freno delantero	G
⑥	Cable del acelerador	M
⑦	Engranaje del velocímetro y rodamiento del eje del engranaje ★	G
⑧	Articulaciones y ganchos de soporte central	G

 **Nota**

Los proyectos de lubricación marcados con "★" deben ser realizados por personal técnico profesional de un centro de servicio.

**Batería**

La batería se encuentra debajo del asiento. La batería suministrada con este vehículo es una batería sellada de plomo-ácido con regulación por válvula, y está prohibido forzar la apertura de la carcasa. No es necesario añadir líquido antes de usarla y durante su uso.

Antes de usarla, lea y siga las siguientes precauciones:

- Al usarla por primera vez, verifique el voltaje en los terminales de la batería. Si el voltaje es inferior a 12,6V, debe cargarse: voltaje de carga 14,4±0,02V, corriente de carga limitada a 11,2A, cargue hasta que la corriente disminuya a 0,2A (o consulte los parámetros impresos en la superficie de la batería). Si la temperatura de la batería durante la carga supera los 45°C, detenga la carga inmediatamente y espere a que la temperatura baje antes de continuar.
- El terminal rojo de la batería es positivo y el negro es negativo. Al conectar, apague la fuente de alimentación, primero conecte el positivo y luego el negativo; al desconectar, primero retire el nega-



tivo y luego el positivo.

- Verificación del sistema de carga: una vez que el vehículo esté en marcha, si el voltaje de la batería muestra entre 13,5V y 15V, indica que el sistema de carga está funcionando correctamente.
- Comprobación de corriente de fuga del vehículo: con la alimentación del vehículo apagada, conecte en serie un multímetro (modo de corriente) al positivo o negativo. Si la corriente es inferior a 5mA, el sistema eléctrico del vehículo está bien.
- Si la motocicleta no se va a utilizar durante un largo periodo de tiempo, cargue la batería una vez al mes o retire la batería y almacénela por separado. Realice una comprobación de voltaje cada tres meses. No se permite almacenar la batería en estado de descarga. Para retirar la batería para su inspección, siga este orden:
- Apague el interruptor de alimentación de la motocicleta.



- Retire el asiento.
- Desmonte los tornillos de montaje y el conjunto de la placa de presión de la batería.
- Primero retire el terminal negativo (-) y luego el positivo (+).
- Extraiga suavemente la batería.

Para instalar la batería, siga el orden inverso: primero conecte el terminal positivo (+) y luego el negativo (-).

#### **Nota**

Al reinstalar la batería, asegúrese de conectar correctamente los cables de la batería. Si los cables de la batería se conectan incorrectamente, puede causar daños al sistema eléctrico y a la propia batería. El cable rojo debe conectarse al terminal positivo (+) y el cable negro al terminal negativo (-).

Asegúrese de apagar el interruptor de alimentación (la llave) al verificar o reemplazar la batería.

**Cuando reemplace la batería, tenga en cuenta lo siguiente**

Al reemplazarla, confirme el modelo de la motocicleta y verifique que coincida con el modelo original de la batería. Las especificaciones de la batería se consideraron para obtener el mejor rendimiento en el diseño de la motocicleta. El uso de una batería de un modelo diferente podría afectar el rendimiento y la vida útil de la motocicleta y podría causar fallas eléctricas.

**⚠ Advertencia**

Las baterías generan gases inflamables durante su uso y carga, por lo que no deben estar cerca de llamas abiertas o chispas.

Las baterías contienen ácido sulfúrico (electrolito) que es corrosivo, así que evite el contacto con la piel, la ropa, el vehículo, etc. En caso de contacto, enjuague inmediatamente con agua. Si entra en contacto con los ojos, enjuague con abundante agua y busque atención médica de inmediato. El contacto del electrolito con la piel o los ojos puede causar quemaduras graves.

**⚠ Advertencia**

El electrolito es tóxico, manténgalo alejado de los niños. Almacene la batería en un lugar seguro, fuera del alcance de los niños.

Durante el transporte, la batería no debe estar expuesta a impactos mecánicos fuertes, ni a la luz solar directa ni a la lluvia. No voltee la batería. Al manipular la batería, manéjela con cuidado, evite dejarla caer, rodar o ejercer presión excesiva sobre ella.

No retire las cubiertas de protección aislante de los terminales positivo y negativo de la batería.

**Cambio de fusibles**

La caja de fusibles está ubicada debajo del asiento del conductor, al lado de la batería.

El fusible principal está ubicado en el relé de arranque, y la caja de fusibles se encuentra al lado del fusible principal. Como se muestra en la imagen, ① es el fusible principal y el fusible de

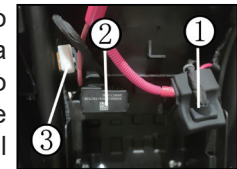

repuesto, ② es la caja de fusibles, y ③ es el fusible de ABS y el fusible de repuesto.

Si los fusibles se queman con frecuencia, indica un cortocircuito o sobrecarga en el circuito. Por favor, acuda a un distribuidor autorizado para su reparación.

### **Advertencia**

Antes de revisar o reemplazar los fusibles, para evitar cortocircuitos y daños a otros componentes eléctricos, el interruptor de encendido debe estar en la posición "Apagado (⊗)".

No utilice fusibles de especificaciones diferentes a las recomendadas, ya que pueden causar graves daños al sistema eléctrico, incluso quemar las luces o provocar incendios, y perder la tracción del motor, lo cual es muy peligroso.

### **Ajuste del haz de luz del faro delantero**

El haz de luz del faro delantero se puede ajustar verticalmente. Gire el tornillo de ajuste de altura del haz de luz en el sentido de las agujas del

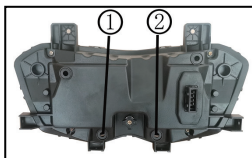

reloj o en sentido contrario para ajustar el haz de luz hacia arriba o hacia abajo.

### **Nota**

Al ajustar la altura del haz de luz, el conductor debe estar sentado en el asiento del vehículo y mantener el vehículo en posición vertical para el ajuste.

### **Cambio de la fuente de luz**

Al reemplazar una bombilla quemada, asegúrese de usar una bombilla de la misma potencia nominal. Si usa una bombilla con una potencia nominal diferente, puede causar sobrecarga en el sistema eléctrico y daño prematuro de la bombilla.

Las luces de señalización y los dispositivos de iluminación de este vehículo utilizan LED, que son difíciles de dañar, si es necesario reemplazarlos, póngase en contacto con su distribuidor para reemplazar toda la unidad de luz.

### **Instrucciones de uso y mantenimiento del ABS**

Al abrir el bloqueo de encendido, la luz indicadora ABS en el tablero se iluminará (sin parpadear), lo

cual es normal. Cuando la velocidad de conducción alcance los 5 km/h, la luz indicadora ABS en el tablero se apagará, lo que indica que el ABS está funcionando normalmente.

Una luz ABS encendida (sin parpadear) indica que el ABS está en modo de diagnóstico.

Una luz ABS apagada indica que el ABS está funcionando normalmente.

Una luz ABS parpadeante indica que el ABS no está funcionando (o está defectuoso).

Si encuentra que la luz indicadora del ABS parpadea constantemente, lo que indica que el ABS no está funcionando, verifique si el conector del ABS está en su lugar y si la distancia entre el sensor de velocidad de la rueda del ABS y el anillo dentado está entre 0,5 y 1,5 mm.

Si el sensor de velocidad de la rueda del ABS está dañado, la luz indicadora del ABS en el panel de instrumentos parpadeará y el ABS no funcionará. Debido a que el sensor de velocidad de la rueda del ABS tiene cierto magnetismo, puede atraer algunos materiales metálicos. Por favor, mantenga el sensor de velocidad de la rueda del ABS limpio y libre de

objetos extraños, ya que los objetos adheridos pueden dañar el sensor.

En caso de falla del sistema ABS, contacte a su distribuidor lo antes posible.

## Guía de almacenamiento

### Almacenamiento

Si va a almacenar la motocicleta por un largo período, es necesario tomar ciertas medidas de mantenimiento para minimizar el impacto del almacenamiento prolongado en su calidad.

1. Cambio de aceite del motor.
2. Lubricar la cadena de transmisión.
3. Vacíe tanto como sea posible el tanque de combustible y la unidad de inyección de combustible.

#### **Nota**

La gasolina almacenada en el tanque durante mucho tiempo puede degradarse, lo que puede causar dificultades al arrancar.

## **Advertencia**

La gasolina es altamente inflamable y puede explotar bajo ciertas condiciones. No fume ni permita que se generen chispas cerca mientras drena el combustible.

4. Retire las bujías e inyecte una cucharada (15-20cm<sup>3</sup>) de aceite limpio para motor en el cilindro, luego realice varias operaciones de arranque del motor para distribuir el aceite en cada parte del cilindro, y luego vuelva a instalar las bujías.

## **Nota**

Cuando gire el motor, el interruptor de encendido debe estar en la posición "Apagado (  )", y la bujía debe estar conectada a tierra dentro de la cubierta del cable para evitar dañar el sistema de encendido.

5. Retire la batería y almacénela por separado en un lugar donde no esté expuesta a la congelación ni a la luz directa del sol.
6. Lave y seque la motocicleta. Encere todas las superficies pintadas.
7. Inflar los neumáticos a la presión adecuada. Coloque la motocicleta sobre bloques para que ambas ruedas queden levantadas del suelo.
8. Cubra la motocicleta (no utilice plástico ni materiales con recubrimiento) y almacénela en un lugar sin calefacción, sin humedad y donde la variación de temperatura sea mínim No almacene la motocicleta en un lugar donde esté expuesta directamente a la luz solar.

## **Preparación para su uso después del almacenamiento**

Retire la cubierta y limpie la motocicleta. Si se ha almacenado durante más de 4 meses, cambie el aceite del motor.

Verifique la batería y cárguela si es necesario antes de volver a instalarla.

Realice todas las comprobaciones antes de conducir.  
Realice una prueba de manejo de la motocicleta a baja velocidad en una zona segura lejos de las carreteras.

## Especificaciones y parámetros técnicos de SRT 700 & SRT 700 X

### Dimensiones y Peso

Longitud.....2200mm/2220mm  
Ancho .....925mm  
Altura .....1450/1480mm  
Distancia entre ejes .....1505mm  
Peso en orden de marcha .....235/240kg

### Motor

Modelo..... 283MU-A  
Diámetro × Carrera..... 83.0×64.5mm  
Desplazamiento.....698cm<sup>3</sup>  
Potencia máxima ..54 kW /8000 rpm(35kW/6500rpm)  
Torque máximo .....67 N.m /6000 rpm(58N.m/5250rpm)

Método de encendido...Encendido electrónico ECU  
Relación de compresión.....11.6:1

### Método de frenos

Freno delantero .....Disco manual  
Freno trasero .....Disco de pedal

### Especificaciones de los neumáticos

Especificación del neumático delantero  
.....120/70ZR17 & 110/80 R19  
Especificación del neumático trasero  
.....160/60ZR17 & 150/70 R17

### Capacidad

Tanque de combustible .....19.5±0.5  
Tipo de combustible .....Solo gasolina sin plomo





F

# SRT 700&700 X MANUALE UTENTE

I dettagli descritti o illustrati in questo libretto possono differire dalla specifica effettiva del veicolo come acquistato, dagli accessori montati o dalla specifica del mercato nazionale. Non verranno avanzate rivendicazioni come risultato di tali discrepanze.

Le dimensioni, i pesi, il consumo di carburante e i dati di prestazione sono indicati con le tolleranze consuete.

Ci riserviamo il diritto di modificare disegni, attrezzature e accessori. Errori e omissioni esclusi.





# Indice

Istruzioni sulla Sicurezza per la Motocicletta.....	4	<i>Spegnimento Automatico in Caso di Ribaltamento..</i>	21
<i>Regole di Guida Sicura .....</i>	4	<i>Regolazione degli Specchietti Retrovisori.....</i>	21
<i>Equipaggiamento Protettivo.....</i>	4	Usò del Carburante e dell'Olio Motore .....	21
<i>Indossare il Casco di Sicurezza.....</i>	5	<i>Carburante .....</i>	21
<i>Precauzioni per la Guida in Giornate Piovose e</i>		<i>Olio motore .....</i>	21
<i>Nuvolose .....</i>	5	Rodaggio .....	22
Numero di Serie della Motocicletta.....	5	<i>Velocità Massima .....</i>	22
Nomi delle Parti .....	6	<i>Variazioni di Velocità del Motore.....</i>	22
Strumento (Configurazione 1) .....	7	<i>Evitare di Funzionare Continuamente a una</i>	
Strumento (Configurazione 2) .....	10	<i>Bassa Velocità .....</i>	22
Operazioni Vari.....	13	<i>Prima di Guidare, Far Circolare l'Olio Motore .....</i>	22
<i>Chiavi .....</i>	13	<i>Manutenzione di Routine al Primo Controllo.....</i>	22
<i>Serratura Elettrica .....</i>	13	Controllo Prima della Guida .....	23
<i>Manubrio Sinistro .....</i>	14	Guidare la Motocicletta.....	24
<i>Manubrio Destro .....</i>	15	<i>Avvio del Motore .....</i>	24
<i>Rifornimento di Carburante.....</i>	16	<i>Partenza.....</i>	25
<i>Leva del Cambio .....</i>	17	<i>Utilizzo del Cambio .....</i>	25
<i>Pedale del Freno Posteriore .....</i>	18	<i>Guida in Salita.....</i>	25
<i>Cavalletto Laterale .....</i>	18	<i>Utilizzo dei Freni e Arresto.....</i>	25
<i>Kit di Strumenti.....</i>	18	Controlli e Manutenzione.....	26
<i>Regolazione dell'Ammortizzatore Anteriore.....</i>	18	<i>Tabella di Manutenzione .....</i>	26
<i>Regolazione dell'Ammortizzatore Posteriore .....</i>	19	<i>Livello dell'Olio Motore e Cambio dell'Olio.....</i>	29



<i>Sostituzione dell'Olio e del Filtro dell'Olio .....</i>	<i>29</i>
<i>Candela.....</i>	<i>30</i>
<i>Regolazione del Cavo dell'Acceleratore .....</i>	<i>31</i>
<i>Regolazione della Frizione.....</i>	<i>31</i>
<i>Regolazione del Minimo del Motore.....</i>	<i>32</i>
<i>Corpo della valvola a farfalla.....</i>	<i>32</i>
<i>Catena di trasmissione .....</i>	<i>32</i>
<i>Regolazione della catena di trasmissione.....</i>	<i>33</i>
<i>Lubrificazione della Catena di Trasmissione .....</i>	<i>34</i>
<i>Freni.....</i>	<i>34</i>
<i>Regolazione dei Freni .....</i>	<i>34</i>
<i>Piatto di attrito .....</i>	<i>34</i>
<i>Liquido per freni .....</i>	<i>34</i>
<i>Sistema frenante.....</i>	<i>35</i>
<i>Pneumatici .....</i>	<i>36</i>
<i>Rimozione e Montaggio della Sella.....</i>	<i>36</i>
<i>Manutenzione del Filtro dell'Aria .....</i>	<i>37</i>
<i>Liquido Refrigerante.....</i>	<i>38</i>
<i>Catalizzatore .....</i>	<i>39</i>
<i>Serbatoio del Carbone .....</i>	<i>39</i>
<i>Montaggio e Smontaggio delle Fascette dei Tubi del Radiatore.....</i>	<i>40</i>

<i>Iniettori e Circuito del Carburante .....</i>	<i>40</i>
<i>Lubrificazione dei Componenti.....</i>	<i>40</i>
<i>Batteria.....</i>	<i>41</i>
<i>Sostituzione dei Fusibili .....</i>	<i>43</i>
<i>Regolazione del Fascio Luminoso del Faro</i>	
<i>Anteriore .....</i>	<i>44</i>
<i>Sostituzione delle Sorgenti Luminose.....</i>	<i>44</i>
<i>Istruzioni per l'Uso e la Manutenzione dell'ABS... ..</i>	<i>44</i>
<i>Guida alla Conservazione .....</i>	<i>45</i>
<i>Conservazione .....</i>	<i>45</i>
<i>Fine della Conservazione e Preparazione all'Uso.. ..</i>	<i>46</i>
<i>Specifiche e Parametri Tecnici SRT 700 &amp; SRT 700 X ..</i>	<i>47</i>

## Prefazione

Vi ringraziamo sinceramente per aver scelto la motocicletta a due ruote iniezione elettronica modello SRT 700&700 X della marca QJMOTOR. Abbiamo prodotto questo modello di motocicletta assorbendo tecnologie avanzate nazionali e internazionali, fornendovi un'esperienza di guida estremamente piacevole e sicura.

Guidare una motocicletta è uno degli sport più emozionanti. Prima di guidare, è importante familiarizzare con tutte le regole e i requisiti presentati nel manuale di uso e manutenzione.

Questo manuale fornisce una panoramica sulla manutenzione e la cura ordinaria della motocicletta. Seguendo queste procedure, garantirete le migliori prestazioni e una lunga durata della vostra motocicletta.

La nostra azienda segue il principio di qualità di "rendere i consumatori più soddisfatti", migliorando continuamente la qualità e le prestazioni del prodotto, che potrebbe portare a cambiamenti nell'aspetto e nella struttura, causando discrepanze con questo

manuale. Si prega di comprendere. Le immagini in questo manuale sono solo per riferimento e il modello effettivo prevale.

## Precauzioni importanti

### 1. Conducente e Passeggero

Questa motocicletta è progettata per essere utilizzata da un conducente e un passeggero.

### 2. Condizioni Stradali per la Guida

Questa motocicletta è adatta per essere guidata su strade pubbliche.

3. Si prega di leggere attentamente questo manuale di uso e manutenzione e seguire le istruzioni per una guida stabile e per sfruttare appieno le eccellenti prestazioni della motocicletta.

Prestare particolare attenzione ai punti segnati con le seguenti parole:



### **Avvertenza**

Indica che se non si seguono le istruzioni del manuale, potrebbero verificarsi lesioni personali o mortali.

---

## **Attenzione**

Indica che se non si seguono le istruzioni del manuale, potrebbero verificarsi lesioni personali o danni ai componenti.

---

## **Nota**

Fornisce informazioni utili.

---

Questo manuale di uso e manutenzione dovrebbe essere considerato un documento permanente del veicolo.

Anche se il veicolo viene trasferito a un altro proprietario, questo manuale dovrebbe essere trasferito al nuovo proprietario.

È severamente vietato copiare o riprodurre qualsiasi parte di questo manuale senza il permesso scritto della nostra azienda.

## Avviso Speciale

### Precauzioni

- Quando si installa o si sostituisce la batteria per la prima volta, prestare attenzione a distinguere i poli positivi e negativi. Se c'è stato un collegamento errato, controllare se il fusibile è intatto. Tuttavia, indipendentemente dallo stato del fusibile, il veicolo deve essere portato al centro di assistenza per un controllo, per prevenire danni ai componenti elettrici a causa del collegamento errato della batteria, che potrebbe causare guasti imprevisti;
- Prima di sostituire il fusibile, girare la chiave del veicolo in posizione "⊗", per prevenire cortocircuiti accidentali;
- Durante la sostituzione dei fusibili, non danneggiare le prese dei fusibili, altrimenti potrebbe causare un cattivo contatto, portando a danni ai componenti o persino a incidenti causati da incendi.

**È severamente vietato modificare:** si prega di non modificare il veicolo o cambiare la posizione dei

componenti originali a piacimento. Le modifiche arbitrarie possono influenzare gravemente la stabilità e la sicurezza del veicolo, potenzialmente causando malfunzionamenti. Nel frattempo, secondo la legge sulla sicurezza stradale, nessuna unità o individuo può montare autoveicoli o modificare la struttura immatricolata, la struttura o le caratteristiche degli autoveicoli senza autorizzazione.

QJMOTOR Motor non si assumerà alcuna responsabilità per problemi di qualità o conseguenze derivanti da modifiche non autorizzate o sostituzioni di componenti da parte dell'utente (inclusa la perdita della garanzia). Si prega agli utenti di attenersi alle normative del dipartimento di gestione del traffico sull'uso dei veicoli. Dopo l'acquisto della motocicletta, si prega di dotarsi di un casco da motocicletta conforme agli standard.

 **Avvertenza**

La motocicletta deve essere equipaggiata con fusibili conformi ai requisiti per essere guidata in sicurezza, non utilizzare fusibili di specifiche diverse, e non è consentito il bypass diretto o sostituire con altri oggetti conduttori; altrimenti, potrebbe causare danni ad altre parti e, in casi gravi, incendi.

## Istruzioni sulla Sicurezza per la Motocicletta

### Regole di Guida Sicura

1. È obbligatoria un'ispezione del veicolo prima della guida per prevenire incidenti e danni alla meccanica.
2. Il conducente deve superare un esame presso il dipartimento di gestione del traffico e ottenere una patente di guida coerente con la categoria del veicolo prima di guidare. È vietato prestare il veicolo a persone senza patente di guida o non qualificate per la specifica categoria di veicolo.
3. Per evitare danni da altri veicoli a motocicletta, il conducente deve rendersi visibile. Ciò include:
  - Indossare abbigliamento aderente e di colori vivaci;
  - Mantenere una distanza di sicurezza dagli altri veicoli a motocicletta.
4. Seguire rigorosamente le regole del traffico e non competere per la strada.
5. Molti incidenti stradali sono causati dall'eccesso di velocità. Si prega di attenersi alle regole del traffico

stradale e di non superare il limite massimo di velocità della sezione stradale.

6. Usare i segnali di direzione quando si svolta o si cambia corsia per avvisare gli altri.
7. Prestare particolare attenzione quando si guida in incroci, ingressi ed uscite di parcheggi e su autostrade.
8. Le modifiche casuali o lo smontaggio delle parti originali della motocicletta possono compromettere la sicurezza, sono illegali e influenzano la garanzia.
9. Qualsiasi accessorio aggiunto non deve influenzare la sicurezza e le prestazioni operative della motocicletta, specialmente il sovraccarico del sistema elettrico, che può essere pericoloso.

### Equipaggiamento Protettivo

1. Per la sicurezza personale, il conducente deve indossare un casco di sicurezza, occhiali protettivi, stivali da motocicletta, guanti e abbigliamento protettivo. Anche i passeggeri devono indossare caschi di sicurezza.

2. Il sistema di scarico si surriscalda durante il funzionamento. Non toccarlo mentre è caldo.
3. Evitare di indossare abiti che potrebbero impigliarsi nei leve di comando, pedane o ruote durante la guida.

### **Indossare il Casco di Sicurezza**

Un casco che soddisfa gli standard di sicurezza è l'elemento principale dell'equipaggiamento protettivo per chi guida una motocicletta. Le lesioni più gravi in un incidente motociclistico sono quelle alla testa. Si prega di indossare sempre un casco di sicurezza e, per maggiore protezione, è consigliato indossare anche occhiali protettivi.

### **Precauzioni per la Guida in Giornate Piovose e Nuvolose**

Durante le giornate piovose e nuvolose, le strade scivolose richiedono un'attenzione particolare, in quanto la distanza di frenata è maggiore. Durante la guida, evitare superfici verniciate, tombini e strade unte per prevenire lo slittamento. Prestare particolare attenzione quando si attraversano passaggi a livello

ferroviari, grate e ponti. In situazioni in cui le condizioni della strada non sono chiaramente visibili, è necessario ridurre la velocità.

### **Numero di Serie della Motocicletta**

Il numero di telaio e il numero del motore sono utilizzati per la registrazione. Quando si ordinano parti di ricambio o si richiedono servizi speciali, questi numeri consentono ai rivenditori di fornire un servizio migliore.

Si prega di registrare questi numeri per riferimento futuro.

- ① Numero di telaio: Inciso sul lato destro del tubo di testa nella parte anteriore del veicolo;
- ② Targhetta del prodotto: Rivettata sul tubo di testa;
- ③ Numero del motore: Inciso sulla parte inferiore sinistra del carter del motore.



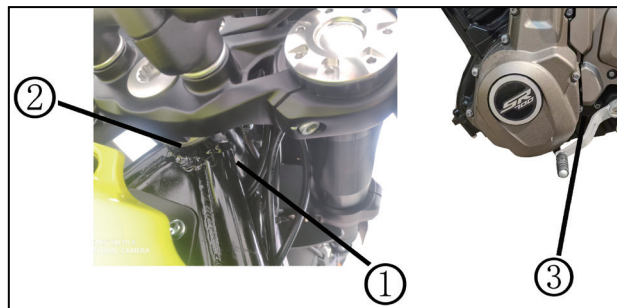

Numero di telaio:

Numero del motore:

## Nomi delle Parti

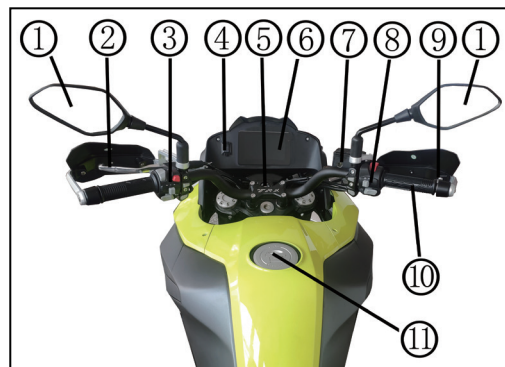

- ① Specchietti retrovisori (sinistro e destro)
- ② Leva della frizione
- ③ Interruttore manubrio sinistro
- ④ Porta USB per ricarica
- ⑤ Interruttore di accensione
- ⑥ Strumentazione
- ⑦ Serbatoio liquido freno anteriore
- ⑧ Interruttore manubrio destro
- ⑨ Leva freno anteriore
- ⑩ Manopola di controllo acceleratore
- ⑪ Serbatoio carburante

## Stato del Modello SRT 700/X



- ⑫ Tappo di riempimento olio motore
- ⑬ Pedale freno posteriore
- ⑭ Pedane conducente (sinistra e destra)
- ⑮ Pedane passeggero (sinistra e destra)
- ⑯ Freno anteriore
- ⑰ Freno posteriore
- ⑱ Leva cambio
- ⑲ Sensore velocità ruota posteriore ABS
- ⑳ Monoammortizzatore
- ㉑ Serbatoio liquido freno posteriore
- ㉒ Serratura sella
- ㉓ Sensore velocità ruota anteriore ABS

### Nota

Questo modello è dotato delle tipologie opzionali del mozzo ruota e del cruscotto. Le immagini in questo manuale sono solo per riferimento e possono differire dal veicolo acquistato.

## Strumento (Configurazione 1)

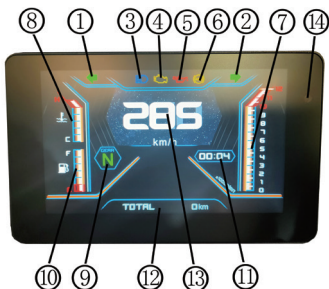

### ① Indicatore di direzione sinistra

Quando il segnale di direzione è attivato a sinistra, l'indicatore di direzione sinistra lampeggia di conseguenza.

### ② Indicatore di direzione destra

Quando il segnale di direzione è attivato a destra, l'indicatore di direzione destra lampeggia di conseguenza.

### ③ Indicatore di luce abbagliante

Quando la luce abbagliante del faro anteriore è accesa, l'indicatore di luce abbagliante si illumina.

### ④ Spia di guasto del motore

Quando si gira la chiave, la spia si accende e la pompa del carburante funziona per 3 secondi, quindi si può avviare la motocicletta. Se dopo l'avviamento la spia si spegne la motocicletta, il veicolo è normale e non presenta guasti; se la spia resta accesa, indica un guasto. Anche durante la guida, se la spia è spenta, il veicolo funziona normalmente; se si accende, il veicolo ha un guasto e è necessario fermarsi per un controllo. Contattare tempestivamente un centro di assistenza per la verifica del veicolo.

### ⑤ Spia dell'olio del motore

Quando si accende l'interruttore senza avviare il motore, la spia dell'olio rimane accesa; dopo l'avviamento del motore, se la pressione dell'olio è normale, la spia si spegne. Se la spia non si spegne, la pressione dell'olio potrebbe essere anormale e occorre fermare il motore per un controllo. Quando il livello dell'olio del motore è basso, la spia dell'olio si accenderà per indicare la necessità di aggiungere olio.

### ⑥ Spia ABS

Indica lo stato di funzionamento dell'ABS. Per dettagli vedere le istruzioni "Uso e Manutenzione dell'ABS".

### ⑦ Contagiri

Il contagiri indica il numero di giri del motore.

### ⑧ Indicatore di temperatura dell'acqua

Mostra il livello della temperatura dell'acqua del veicolo. La posizione "C" indica una bassa temperatura dell'acqua, mentre "H" indica una temperatura elevata.

### ⑨ Indicatore di marcia

Mostra la marcia corrente del veicolo, con indicazioni da 1, 2, 3, 4, 5, 6, N. Quando la marcia è in posizione neutra, la spia neutra "N" si accenderà.

### ⑩ Indicatore del livello del carburante

Mostra la quantità di carburante presente nel serbatoio. Quando il serbatoio è pieno (posizione F), mostra 6 barre di livello del carburante. Quando il carburante è basso, con 1 barra o meno (posizione E), l'indicatore del carburante lampeggerà continuamente.

### ⑪ Display dell'orario

Mostra l'ora corrente. Per regolare l'orario, vedere i ⑮ pulsanti di regolazione della strumentazione.

### ⑫ Contachilometri

Il contachilometri registra il chilometraggio totale del veicolo (TOTAL) e il chilometraggio relativo (TRIP A, TRIP B). Il chilometraggio relativo (TRIP A, TRIP B) può essere azzerato, vedere i ⑮ pulsanti di regolazione della strumentazione.

⑬ Tachimetro: Indica la velocità di marcia attuale.

### ⑭ Sensore di luminosità

Rileva automaticamente la luminosità ambientale del veicolo, regolando automaticamente il display per la modalità giorno o notte.

### ⑮ Pulsanti di Regolazione Strumentazione

I pulsanti di regolazione della strumentazione si trovano sull'interruttore manubrio sinistro. Nella schermata principale della strumentazione, premere brevemente il pulsante "SELECT" per passare tra il chilometraggio totale (TOTAL) e il chilometraggio relativo (TRIP A, TRIP B). Tenendo premuto "SELECT" nella modalità chilometraggio relativo

(TRIP A, TRIP B), è possibile azzerare il chilometraggio relativo.

Premere brevemente "ENTER" per confermare e accedere al menu principale di selezione della strumentazione, dove è possibile scegliere funzioni come "Cambio interfaccia", "Impostazione orologio", "Impostazione retroilluminazione", "Impostazione unità", "Impostazione lingua", "Informazioni sul veicolo" e "Uscita", come mostrato nell'immagine a destra. Premere brevemente "SELECT" per scegliere la funzione specifica da regolare e poi premere "ENTER" per confermare.

## Strumento(Configurazione 2)

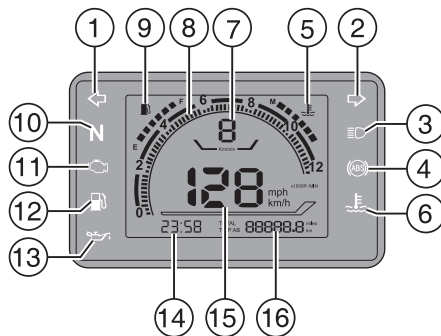

### ① Indicatore di direzione a sinistra

Quando la luce di segnalazione viene girata a sinistra, l'indicatore di direzione a sinistra lampeggerà di conseguenza.

### ② Indicatore di direzione a destra

Quando la luce di segnalazione viene girata a destra, l'indicatore di direzione a destra lampeggerà di conseguenza.

### ③ Indicatore di luce abbagliante

Quando il faro è acceso, la luce abbagliante sarà

accesa.

#### ④ Indicatore ABS:

Indica lo stato di funzionamento dell'ABS, come descritto successivamente nelle istruzioni per l'uso e la manutenzione dell'ABS.

#### ⑤ Display della temperatura dell'acqua

Indica il grado di temperatura dell'acqua del veicolo, un totale di 6 quadrati mostra che la posizione "C" indica che la temperatura dell'acqua è bassa, e la posizione "H" indica che la temperatura dell'acqua è alta. Quando la temperatura dell'acqua è  $\geq 115$  gradi, si prega di fermarsi e controllare o contattare il distributore di motociclette per verificare il veicolo.

Numero di griglie della temperatura dell'acqua	Temperatura (°C)	Numero di griglie della temperatura dell'acqua	Temperatura (°C)
Lampeggiamento della griglia 1-6	$\geq 120$	Griglia 1-3	88-99
Lampeggiamento della griglia 1-5	115-120	Griglia 1-2	70-87
Griglia 1-5	110-114	Griglia 1	<70
Griglia 1-4	100-109		

⑥ Lampada di allarme della temperatura dell'acqua  
Quando la temperatura dell'acqua del veicolo è  $\geq 115$  gradi, si accende l'indicatore di allarme della temperatura dell'acqua.

#### ⑦ Indicatore di marcia

Mostra la marcia corrente del veicolo, con 1, 2, 3, 4, 5, 6, -. Quando la posizione della marcia cambia in posizione neutra, viene visualizzato il "-" e si accende di conseguenza l'indicatore neutro "N".

#### ⑧ Tachimetro

Il tachimetro indica la velocità del motore.

#### ⑨ Indicatore del carburante

Indica la quantità di carburante immagazzinato nel serbatoio. Quando si riempie il carburante, mostra 6 livelli di carburante, il numero di indicatori vicino a E significa meno carburante, e il numero di indicatori vicino a F indica che c'è molto carburante. Quando il carburante è insufficiente, il livello del carburante è di 1 griglia o meno di 1 griglia, l'ultima griglia lampeggerà e si accenderà la luce di allarme del carburante.

## ⑩ Indicatore neutro

Quando il cambio è in posizione neutra, si accende l'indicatore neutro.

## ⑪ Indicatore di guasto del motore

Quando la chiave viene avviata, l'indicatore si accende e la pompa dell'olio funziona per 3 secondi, la motocicletta si avvia.

Se la spia si spegne dopo l'avvio della motocicletta, il veicolo è normale e non presenta guasti; se la spia rimane accesa, ci sarà un guasto. Anche durante la guida, se la spia è spenta, il veicolo funziona normalmente; se la spia è accesa, il veicolo deve fermarsi e controllare, si prega di contattare il reparto di distribuzione della motocicletta o il centro di manutenzione per verificare il veicolo in tempo.

## ⑫ Lampada di allarme del carburante

Quando la quantità di carburante del veicolo è insufficiente, si accenderà la luce di allarme del carburante; quando non c'è carburante, lampeggerà e si accenderà.

## ⑬ Indicatore dell'olio motore

Quando il motore non è avviato dopo l'accensione, la spia dell'olio è sempre accesa; se la pressione dell'olio è normale dopo l'avviamento del motore, la spia dell'olio si spegnerà; se la spia dell'olio non si spegne, la pressione dell'olio potrebbe essere anormale e necessita di controllo; quando l'olio motore è insufficiente, si accenderà l'indicatore dell'olio in modo che l'olio possa essere aggiunto in tempo.

## ⑭ Display dell'orario

Visualizza l'ora attuale. Se è necessario regolare l'orario, vedere "pulsante di regolazione dello strumento".

## ⑮ Tachimetro

Il tachimetro indica la velocità attuale del veicolo. L'unità di misura opzionale è chilometri all'ora (km/h) o miglia all'ora (mph), vedere "pulsante di regolazione dello strumento".

## ⑯ Contachilometri

A seconda delle tue esigenze, puoi scegliere la funzione di piccolo chilometraggio (TRIP 1 o TRIP 2) o chilometraggio totale (TOTAL) sul contachilometri.

Piccolo chilometraggio (TRIP 1 o TRIP 2): un

contachilometri che può essere azzerato e registra il chilometraggio per un certo periodo di tempo. Chilometraggio totale (TOTAL): registra tutto il chilometraggio percorso, opzionale in chilometri (km) o miglia (m), vedere "pulsante di regolazione dello strumento".

## Operazioni Vari

### Chiavi

Il veicolo è dotato di tre chiavi che possono essere utilizzate per avviare la motocicletta e aprire tutti i lucchetti. Utilizzare una chiave e conservare le altre in un luogo sicuro.

Premendo il pulsante ① sulla chiave, si può estendere o ritirare la testa della chiave.

Chiavi separate sono fornite per il bauletto e le valigie laterali.

### Serratura Elettrica



### **⚠ Avvertenza**

Non appendere anelli a forma di O o altri oggetti alle chiavi, in quanto possono interferire con la rotazione. Non girare mai la chiave mentre il veicolo è in movimento, poiché ciò potrebbe causare la perdita di controllo del veicolo. Per garantire la sicurezza durante la guida, verificare prima di guidare che non ci siano oggetti che possano interferire con il controllo del veicolo.

Segno "⊗": girare la chiave verso il segno "⊗" per tagliare l'alimentazione, il motore non può essere avviato e la chiave può essere rimossa;

Segno "○": girare la chiave verso il segno "○" per connettere l'alimentazione, il motore può essere avviato e la chiave non può essere rimossa;

Posizione "🔒": quando la chiave è nella posizione del segno "⊗", girare il manubrio a sinistra, premere la chiave verso il basso e ruotarla contemporaneamente in senso antiorario fino alla posizione "🔒",

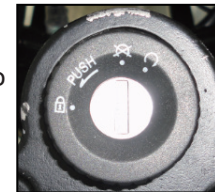



bloccando così il manubrio e permettendo di rimuovere la chiave.

## Nota

Per prevenire furti, si prega di bloccare il manubrio e rimuovere la chiave quando si parcheggia. Dopo aver bloccato, ruotare leggermente il manubrio per confermare che sia bloccato. Si prega di non parcheggiare in luoghi che possano ostacolare il traffico.

## Manubrio Sinistro

### ① Leva della frizione

Quando si avvia il motore o si cambia marcia, stringere la leva della frizione per disconnettere la trasmissione alla ruota posteriore.

### ② Pulsante del clacson

Premendo il pulsante del clacson, il clacson suonerà.

### ③ Interruttore di commutazione fari anabbaglianti/abbaglianti

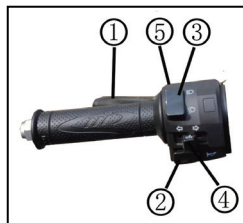

Quando l'interruttore è spostato sulla posizione "☞", i fari abbaglianti si accendono e anche l'indicatore di abbaglianti sul cruscotto si illumina. Spostando l'interruttore sulla posizione "☚", si accendono i fari anabbaglianti. Utilizzare i fari anabbaglianti in città o quando ci sono veicoli in arrivo per non disturbare la vista degli altri.

### ④ Interruttore indicatori di direzione

Premendo l'interruttore dell'indicatore di direzione "⇐" o "⇒", gli indicatori di direzione sinistra o destra lampeggiano. Allo stesso tempo, l'indicatore di direzione verde sul cruscotto lampeggerà corrispondentemente. Per disattivare l'indicatore di direzione, riportare l'interruttore nella posizione centrale.

## Avvertenza

Accendere gli indicatori di direzione con anticipo quando si cambia corsia o si gira e assicurarsi che non ci siano veicoli dietro. Dopo aver cambiato corsia o girato, spegnere tempestivamente l'indicatore di direzione per non disturbare la normale circolazione degli altri veicoli e prevenire incidenti.

⑤ Interruttore luce di sorpasso

Premere ripetutamente questo pulsante durante l'incontro o il sorpasso di veicoli, e i fari abbaglianti lampeggeranno continuamente per avvisare i veicoli davanti.

**Manubrio Destro**

① Interruttore di spegnimento della fiamma

Quando l'interruttore è premuto sulla posizione "○", il circuito elettrico del veicolo è collegato e il motore può essere avviato.

Quando l'interruttore è premuto sulla posizione "⊗", il circuito elettrico del veicolo è disconnesso e il motore non può essere avviato.

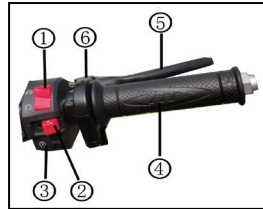

**⚠ Avvertenza**

L'interruttore di spegnimento sul manubrio è usato per spegnere il motore in situazioni di emergenza. Non spegnere il motore durante la marcia libera,

**⚠ Avvertenza**

altrimenti i gas entreranno nel tubo di scarico, causando una combustione ad alta temperatura nella parte del catalizzatore, danneggiando il silenziatore.

② Interruttore luci (SE PRESENTE)

Girando l'interruttore nella posizione "☞", si accenderanno il faro, la luce di posizione anteriore, la luce di posizione posteriore e la luce della targa; girando l'interruttore nella posizione "☞☞", si accenderanno la luce di posizione anteriore, la luce di posizione posteriore e la luce della targa; girando l'interruttore nella posizione più a destra, le luci si spegneranno, posizione spesso utilizzata per la guida diurna.

Quando l'interruttore viene spostato nella posizione "●", le lampade di segnalazione sinistra e destra smettono di lampeggiare.

③ Interruttore luci di emergenza

Quando l'interruttore viene spostato nella posizione "▲", le lampade di segnalazione sinistra e destra inizieranno a lampeggiare e illuminarsi simultanea-



mente, ricordandovi di segnalare un pericolo.

Quando l'interruttore viene spostato nella posizione "●", le lampade di segnalazione sinistra e destra smettono di lampeggiare.

#### ④ Pulsante di avviamento elettrico

Premendo il pulsante di avviamento elettrico, il motorino di avviamento funziona e il motore viene avviato.

#### ⑤ Manopola di controllo acceleratore

La manopola di controllo dell'acceleratore è usata per controllare la velocità del motore. Per accelerare, ruotare la manopola verso di sé e rilasciarla per rallentare.

#### ⑥ Leva del freno anteriore

Quando si frena anteriormente, stringere lentamente la leva del freno sul manubrio destro.

#### ⑦ Regolatore della leva del freno anteriore

Secondo le esigenze di comfort operativo, è possibile regolare la posizione della leva del freno anteriore ruotando la ghiera di regolazione. Ci sono quattro posizioni disponibili per

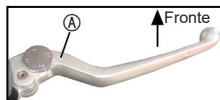

la regolazione. La regolazione può essere impostata su una delle quattro posizioni disponibili. Basta spostare delicatamente in avanti la leva del freno anteriore e poi ruotare l'anello di regolazione fino a quando non si allinea con la freccia (A) per impostare la posizione desiderata. Nella posizione 1, la leva del freno anteriore è la più lontana dalla manopola dell'acceleratore, mentre nella posizione 4 è la più vicina.

### Rifornimento di Carburante

Quando l'indicatore di carburante sul cruscotto lampeggia, è il momento di rifornire.

Per rifornire, prima aprire il coperchio antipolvere del serbatoio del carburante ①, quindi inserire la chiave del serbatoio e ruotarla in senso orario per aprire il coperchio insieme alla chiave. Dopo aver fatto rifornimento, per chiudere il coperchio del serbatoio, allineare la guida del coperchio del serbatoio e premere verso il basso fino a quando

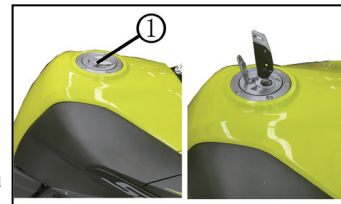

non si sente un clic e poi rimuovere la chiave per chiudere il coperchio antipolvere.

Non riempire eccessivamente il serbatoio del carburante; la quantità di rifornimento consigliata dalla fabbrica è il 90% della capacità del serbatoio. Non riempire oltre il limite massimo indicato nell'immagine sottostante e non far schizzare carburante sul motore caldo, in quanto ciò può causare malfunzionamenti di motociclette o incidenti pericolosi.

Durante il rifornimento, spegnere il motore e girare la chiave di accensione nella posizione "⊗" (OFF).

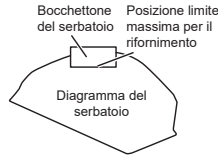

Non dimenticare di chiudere il coperchio del serbatoio dopo aver fatto rifornimento per evitare l'evaporazione eccessiva del carburante nell'atmosfera, spreco di energia e inquinando l'ambiente.

**⚠ Avvertenza**

È vietato fumare durante il rifornimento.

Se la benzina si dovesse versare nei componenti come il canister, rivolgersi immediatamente a un

centro di assistenza per la pulizia o la sostituzione del canister, poiché un eccesso di benzina nel canister può portare a una precoce inefficacia del carbone attivo.

Controllare regolarmente la permeabilità del drenaggio del coperchio del serbatoio del carburante per garantire un drenaggio efficace e prevenire l'ingresso di acqua nel serbatoio del carburante.

**Leva del Cambio**

Questo modello di motocicletta utilizza una trasmissione a sei marce a ingranaggi costanti (non ciclica), come mostrato nell'immagine. La marcia neutra si trova tra la prima marcia e la seconda marcia; per inserire la prima marcia dalla posizione neutra, premere verso il basso la leva del cambio con la punta del piede; per ogni successivo innesto in marcia superiore, sollevare la leva del cambio con la punta del piede; per cambiare in una marcia inferiore, premere verso il basso la leva del cambio.

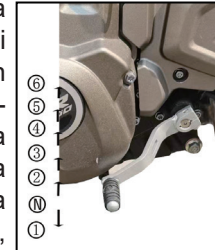

Poiché è dotato di un meccanismo a cricchetto, non è possibile spostarsi di più di una marcia alla volta.

## **Attenzione**

Quando il cambio è in posizione neutra, la spia neutra sul cruscotto sarà accesa. Rilasciare lentamente la leva della frizione per assicurarsi che il cambio sia effettivamente in posizione neutra.

## **Pedale del Freno Posteriore**

Premendo il pedale del freno posteriore (come mostrato nell'immagine), il freno posteriore viene attivato e la luce del freno si accende quando si aziona il freno posteriore.



## **Cavalletto Laterale**

Il cavalletto laterale si trova sul lato sinistro del veicolo; quando si parcheggia, utilizzare il piede per mettere il cavalletto in posizione. Il cavalletto laterale ha una funzione di spegnimento automatico: quando

il cavalletto è aperto (stato di parcheggio), il motore non può essere avviato o si spegnerà automaticamente, il motore può essere avviato normalmente solo quando il cavalletto è ritirato.

## **Nota**

Non appoggiare il veicolo su una superficie inclinata, altrimenti potrebbe ribaltarsi. Controllare la posizione del cavalletto prima di parcheggiare il veicolo.

## **Kit di Strumenti**

Il kit di strumenti si trova dietro il sedile del passeggero ①. Utilizzando gli strumenti nel kit, si possono eseguire alcune riparazioni semplici, regolazioni e sostituzioni di parti durante il viaggio.

## **Regolazione dell'Ammortizzatore Anteriore**

### **Avvertenza**

La regolazione dell'ammortizzatore anteriore richiede competenze tecniche, pertanto si prega di contattare un centro di assistenza per la regolazione. Regolazioni improprie potrebbero causare

**⚠ Avvertenza**

incidenti di sicurezza.

Questo modello di motocicletta ha ammortizzatori anteriori opzionali.

Configurazione 1 dell'ammortizzatore anteriore:



È possibile regolare il precarico della molla dell'ammortizzatore, l'ammortizzazione in compressione e l'ammortizzazione in estensione.

1. Quando la regolazione viene eseguita in senso orario con la chiave esagonale esterna, il precarico della molla aumenta e l'ammortizzatore diventa nel complesso più rigido; quando la regolazione viene eseguita in senso antiorario, il precarico della molla diminuisce e l'ammortizzatore diventa nel complesso più morbido.
2. Quando la barra di regolazione centrale dell'ammortizzatore sinistro viene ruotata in senso orario

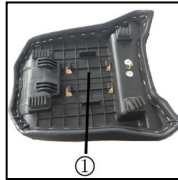

con un cacciavite a taglio, la forza di ammortizzazione in compressione dell'ammortizzatore aumenta. Quando la barra di regolazione centrale dell'ammortizzatore destro viene ruotata, la forza di ammortizzazione in estensione dell'ammortizzatore aumenta. Al contrario, quando viene ruotata in senso antiorario, la corrispondente forza di ammortizzazione in compressione o in estensione diminuisce.

**Regolazione dell'Ammortizzatore Posteriore**

Configurazione I dell'ammortizzatore posteriore:

L'ammortizzatore posteriore della motocicletta è principalmente composto dalla molla dell'ammortizzatore e dall'ammortizzatore idraulico, che possono essere regolati secondo i desideri del conducente, le condizioni di carico, le condizioni stradali e altri fattori. Quando si effettua la regolazione, supportare la motocicletta fermamente sul cavalletto laterale.

In base alle condizioni stradali, per migliorare il comfort del pilota, utilizzare la manopola di regolazione ① posta all'estremità inferiore dell'ammortizzatore per aumentare o diminuire la forza di smorzamento dell'ammortizzatore: utilizzare un cacciavite a taglio



per ruotare la manopola di regolazione in senso orario o antiorario, e la forza di smorzamento dell'ammortizzatore aumenta o diminuisce di conseguenza, modificando così il rimbalzo lento o veloce dell'ammortizzatore.

Inoltre, aumentare o diminuire la forza di smorzamento in compressione tramite la manopola di regolazione della compressione alla base di montaggio dell'ammortizzatore ②. Ruotare la manopola di regolazione della compressione in senso orario o antiorario a mano e la forza di smorzamento in compressione dell'ammortizzatore aumenta o diminuisce, modificando così la compressione lenta o veloce dell'ammortizzatore. La manopola di regolazione della compressione emette un suono di "click" durante la regolazione. Se non si sente alcun suono, è stato raggiunto il limite di regolazione. Si prega di non continuare a regolare in questa direzione.

Aumentare o diminuire la forza di smorzamento in estensione tramite la manopola di regolazione dell'estensione situata all'estremità del supporto dell'ammortizzatore ③. Ruotare la manopola di regolazione dell'estensione in senso orario o antiorario a mano e la forza di smorzamento in estensione dell'ammortiz-

zatore aumenta o diminuisce, modificando così il rimbalzo lento o veloce dell'ammortizzatore. La manopola di regolazione dell'estensione emette un suono di "click" durante la regolazione. Se non si sente alcun suono, è stato raggiunto il limite di regolazione. Si prega di non continuare a regolare in questa direzione.

## **Avvertenza**

Non ruotare il regolatore oltre il suo limite, poiché ciò potrebbe danneggiare l'ammortizzatore. La regolazione dell'ammortizzatore richiede competenze tecniche, pertanto si prega di contattare un centro di assistenza per la regolazione. Regolazioni improprie potrebbero causare incidenti di sicurezza.

L'ammortizzatore posteriore contiene azoto ad alta pressione. Non smontare, riparare o maneggiare impropriamente l'ammortizzatore.

### Spegnimento Automatico in Caso di Ribaltamento

La motocicletta è dotata di una funzione di spegnimento automatico in caso di ribaltamento. Quando il veicolo si ribalta o si inclina oltre un certo angolo, il motore si spegne automaticamente per prevenire potenziali pericoli.

### Regolazione degli Specchietti Retrovisori

Ruotare la cornice dello specchietto ① e lo stelo ② per regolare l'angolo dello specchietto retrovisore. Regolare adeguatamente la cornice e lo stelo dello specchietto fino a vedere chiaramente la situazione dietro.

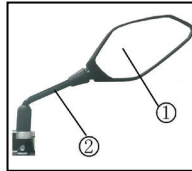

### Uso del Carburante e dell'Olio Motore

#### Carburante

Si prega di utilizzare benzina senza piombo o con basso contenuto di piombo. Se il motore emette un lieve rumore di detonazione, potrebbe essere dovuto all'uso di carburante di qualità standard, che

dovrebbe essere sostituito.

 **Nota**

L'uso di benzina senza piombo o a basso contenuto di piombo può prolungare la vita delle candele.

#### Olio motore

Utilizzare olio motore completamente sintetico ad alta purezza e ad alte prestazioni che soddisfi o superi il livello SN, raccomandato dalla fabbrica SN 15W-50. [Qualsiasi guasto al motore causato dall'uso di oli motore completamente

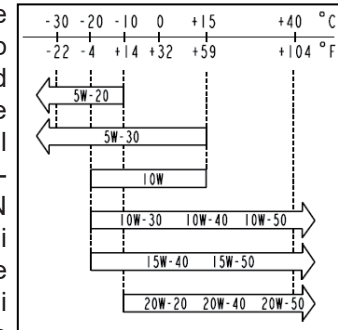

sintetici non prodotti dalla nostra azienda influirà sulla garanzia del veicolo]. La viscosità dell'olio motore dovrebbe essere determinata in base alla temperatura nell'area di guida, si può fare riferimento al diagramma sottostante per scegliere la viscosità dell'olio motore adeguata.



## Rodaggio

### Velocità Massima

Per le nuove motociclette, durante il periodo di rodaggio iniziale di 1500 km, non far funzionare eccessivamente il motore o accelerare improvvisamente, girare o frenare bruscamente, e non superare l'80% del regime massimo di giri del motore in qualsiasi marcia; evitare di operare con il farfallato completamente aperto.

### Variazioni di Velocità del Motore

La velocità del motore non dovrebbe essere mantenuta costante, ma variata frequentemente, ciò aiuta a far adattare le parti.

Durante il periodo di rodaggio, è necessario applicare una pressione adeguata alle varie parti del motore per assicurare un perfetto adattamento. Tuttavia, non bisogna sovraccaricare eccessivamente il motore.

### Evitare di Funzionare Continuamente a una Bassa Velocità

Far funzionare il motore continuamente a una bassa velocità (basso carico) può causare un'eccessiva

usura delle parti e portare a un cattivo adattamento. Si può accelerare il motore in qualsiasi marcia senza superare il limite massimo di velocità raccomandato, ma durante il periodo di rodaggio, non accelerare al massimo.

### La tabella sottostante elenca i regimi massimi del motore durante il periodo di rodaggio:

Primi 800 km	Sotto i 5000 giri/min
Fino a 1500 km	Sotto i 7500 giri/min
Oltre 1500 km	Sotto i 9000 giri/min

### Prima di Guidare, Far Circolare l'Olio Motore

Prima di partire, sia dopo aver guidato in condizioni di alta temperatura che in condizioni di bassa temperatura, è importante lasciare il motore al minimo per un tempo sufficiente per permettere all'olio di raggiungere tutte le parti che necessitano di lubrificazione.

### Manutenzione di Routine al Primo Controllo

La manutenzione dopo i primi 1000 km è il lavoro di manutenzione più importante per la motocicletta. Tutte le regolazioni devono essere eseguite corret-

tamente, tutti i componenti devono essere serrati e l'olio motore sporco deve essere sostituito. Eseguire la manutenzione dei 1000 kmin tempo utile garantirà una lunga durata e buone prestazioni del motore.

**! Attenzione**

La manutenzione dei 1000 km deve essere eseguita secondo le istruzioni riportate nella sezione "Controlli e Manutenzione" di questo manuale di istruzioni. Prestare particolare attenzione alle avvertenze e alle raccomandazioni presenti nella sezione.

**Avviso Speciale:**

Dopo il rodaggio fino a 1000 km, si consiglia di affidarsi a un centro di assistenza per la sostituzione del filtro dell'olio, il cambio dell'olio motore e la pulizia del filtro. Controllare regolarmente il livello dell'olio motore e, se necessario, aggiungere l'olio specifico o quello raccomandato in questo manuale.

**Controllo Prima della Guida**

Prima di guidare la motocicletta, è essenziale eseguire i seguenti controlli. Non sottovalutare mai l'importanza di questi controlli. Assicurarsi di completare tutti i controlli prima di guidare.

<b>Contenuto dei Controlli</b>	<b>Punti di Controllo</b>
Maniglie di direzione	<ul style="list-style-type: none"> <li>• Stabilità</li> <li>• Flessibilità di Rotazione</li> <li>• Assenza di movimenti assiali e allentamenti</li> </ul>
Freni	<ul style="list-style-type: none"> <li>• Gioco corretto delle leve e dei pedali dei freni</li> <li>• Assenza di sensazione spongy nei freni</li> <li>• Nessuna perdita di olio</li> </ul>
Pneumatico	<ul style="list-style-type: none"> <li>• Pressione corretta dei pneumatici</li> <li>• Profondità adeguata del battistrada</li> <li>• Assenza di crepe o danni</li> </ul>
Livello del Carburante	Quantità sufficiente per il percorso pianificato



Contenuto dei Controlli	Punti di Controllo
Luci	Funzionamento di tutte le luci - fari anteriori, luci di posizione, luci freno, luci del cruscotto, indicatori di direzione, ecc.
Spia luminosa	Indicatore di abbaglianti, indicatore di marcia, indicatore di direzione
Clacson e interruttori dei freni	Funzionamento corretto
Olio motore	Livello dell'olio corretto
Acceleratore	<ul style="list-style-type: none"> <li>• Cavo dell'acceleratore con gioco appropriato</li> <li>• Accelerazione fluida, rilascio rapido</li> </ul>
Frizione	<ul style="list-style-type: none"> <li>• Gioco del cavo adeguato</li> <li>• Funzionamento fluido</li> </ul>
Catena di trasmissione	<ul style="list-style-type: none"> <li>• Tensione adeguata</li> <li>• Lubrificazione appropriata</li> </ul>
Liquido di raffreddamento	Controllo del Livello del Liquido di Raffreddamento

## Guidare la Motocicletta

### Avvio del Motore

Ruotare la chiave del blocco di accensione in senso orario sulla posizione "O". Se il cambio è in posizione neutra, la spia del neutro si illuminerà.

#### **Attenzione**

È necessario stringere la leva della frizione quando il cambio è in posizione neutra per avviare il motore.

Avviare il motore utilizzando il metodo di avviamento elettrico; l'ECU fornirà la quantità di carburante necessaria per l'avviamento del motore in base alla temperatura ambientale e alle condizioni del motore.

#### **Avvertenza**

Non avviare il motore in luoghi con scarsa ventilazione o senza dispositivi di ventilazione. Non lasciare mai incustodita la motocicletta con il motore acceso.

**! Attenzione**

Non far funzionare eccessivamente il motore quando non si guida, in quanto potrebbe surriscaldarsi e danneggiare componenti interni del motore.

**Partenza**

Stringere la leva della frizione, attendere un momento e poi premere verso il basso la leva del cambio per inserire la prima marcia. Ruotare la manopola di controllo dell'acceleratore verso di sé e, contemporaneamente, rilasciare lentamente e in modo uniforme la leva della frizione; in questo modo, la motocicletta inizierà a muoversi.

**Utilizzo del Cambio**

Il cambio consente al motore di funzionare in modo fluido all'interno del suo normale intervallo operativo. Il guidatore dovrebbe scegliere il cambio più adatto per le condizioni generali di guida. Non utilizzare la frizione per controllare la velocità; è preferibile ridurre la velocità per far funzionare il motore nel suo intervallo operativo normale.

**Guida in Salita**

Quando si entra su una strada in salita, la motocicletta inizierà a rallentare e sembrerà mancare di potenza; in questo caso, è necessario cambiare in una marcia inferiore per far funzionare il motore all'interno del suo normale intervallo di potenza e cambiare rapidamente per evitare che la motocicletta perda slancio.

In discesa, cambiare in una marcia inferiore per facilitare la frenata. Prestare attenzione a non far salire troppo i giri del motore.

**Utilizzo dei Freni e Arresto**

Chiudere completamente l'acceleratore, rilasciare la manopola di controllo dell'acceleratore e utilizzare uniformemente i freni anteriori e posteriori, riducendo la marcia per diminuire la velocità.

Prima che la motocicletta si fermi, stringere la leva della frizione (posizione disinnestata) e cambiare in posizione neutra. Verificare la spia del neutro per assicurarsi che il cambio sia effettivamente in posizione neutra.

## **Nota**

Conducenti con poca esperienza tendono ad usare solo il freno posteriore, il che può causare un'usura accelerata del freno e aumentare la distanza di arresto.

## **Avvertenza**

Usare solo il freno anteriore o posteriore per frenare è pericoloso, poiché può causare slittamenti o perdita di controllo. Si deve prestare particolare attenzione e utilizzare una frenata multi-punto intensiva su superfici bagnate e scivolose e in tutte le curve. Frenare bruscamente è estremamente pericoloso.

La motocicletta deve essere parcheggiata su una superficie solida e piana. Non parcheggiare in luoghi che possano ostacolare il traffico. Se la motocicletta deve essere parcheggiata su una lieve pendenza con il cavalletto laterale, mettere la motocicletta in prima marcia per prevenire lo slittamento. Prima di avviare il motore, portare la leva del cambio in posizione neutra.

Spegnere il motore ruotando l'interruttore di accensione sulla posizione "⊗" e rimuovere la chiave dall'interruttore.

## Controlli e Manutenzione

La tabella sottostante mostra i limiti di manutenzione regolari in termini di chilometraggio (km). Al termine di ogni intervallo di tempo, è necessario eseguire controlli, ispezioni, lubrificazioni e manutenzioni come indicato. Il sistema di sterzo, il sistema di supporto e le ruote sono componenti critici che richiedono la manutenzione da parte di personale tecnico specializzato. Per la tua sicurezza, si consiglia di affidare i controlli e le riparazioni a un meccanico qualificato.

### Tabella di Manutenzione:

I: Ispezione, Pulizia, Regolazione, Lubrificazione o Sostituzione secondo necessità  
C: Pulizia  
R: Sostituzione  
A: Regolazione  
L: Lubrificazione

Periodicità	Elemento	Chilometraggio	Letture del Contachilometri (Nota 2)					
			Osservazione	1000 Km	6000 Km	12000 Km	18000 Km	24000 Km
Oggetti di Manutenzione								
*	Percorso del Carburante		I	I	I	I	I	I
*	Filtro del Carburante		C	C	C	C	C	C
*	Funzionamento dell'Acceleratore		I	I	I	I	I	I
	Filtro dell'aria	Nota 1	C	C	C	C	C	C
**	Candela		I	I	R	I	R	I
**	Distanza dalla valvola dell'aria		Ogni 10000Km: I					
	Olio motore		R	I	R	I	R	I
	Filtro dell'olio motore		R	I	R	I	R	I
*	Filtro dell'Olio del Motore		C	C	C	C	C	C
**	Sistema di raffreddamento		I	I	I	I	I	I
*	Catena di trasmissione	Nota 3	I	Ogni 1000km: I, L, A				
*	Usura delle Pastiglie dei Freni			I	I	I	I	I
**	Sistema frenante		I,A	I,A	I,A	I,A	I,A	I,A
	Interruttore dei Freni			I	I	I	I	I
	Regolazione Fascio Luminoso del Faro Anteriore			I	I	I	I	I



Periodicità	Elemento	Chilometraggio	Letture del Contachilometri (Nota 2)					
			Osservazione	1000 Km	6000 Km	12000 Km	18000 Km	24000 Km
Oggetti di Manutenzione								
	Dispositivo Frizione							
	Asta di Supporto							
*	Sistema di Ammortizzazione							
*	Dadi, Bulloni, Fissaggi	Nota 3						
**	Ruote/Cerchioni	Nota 3						
**	Sterzo							

\*Deve essere eseguito dal reparto vendite: il proprietario deve fornire attrezzi adeguati e documentazione di controllo, e la manutenzione deve essere eseguita da un meccanico qualificato. Se si effettua la manutenzione autonomamente, fare riferimento al manuale di manutenzione.

\*\*Per questi elementi, la fabbrica consiglia che la manutenzione sia eseguita dal reparto vendite per motivi di sicurezza.

Nota: 1. In aree con molta polvere, è necessario eseguire controlli più frequenti. In particolare, il periodo di manutenzione del filtro dell'aria deve essere ridotto, con la prima manutenzione a 500 km e la pulizia/lavaggio ogni 1000 km successivi.

2. Se la lettura del contachilometri supera questo valore, ripetere il programma di manutenzione come indicato in questa tabella.

3. Se si guida spesso su strade dissestate o in condizioni difficili, per mantenere le buone prestazioni del veicolo è essenziale eseguire la manutenzione regolarmente.

## Livello dell'Olio Motore e Cambio dell'Olio

Prima di avviare il motore, è necessario controllare il livello dell'olio motore. Per controllare il livello dell'olio, assicurarsi che la motocicletta sia posizionata in modo eretto su una superficie piana e osservare attraverso la finestrella dell'olio se il livello è tra le linee **L** e **H**. Quando il livello dell'olio è inferiore alla linea **L**, aprire il tappo di riempimento dell'olio ① e aggiungere olio fino alla linea **H**.

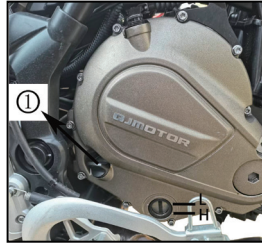

## Sostituzione dell'Olio e del Filtro dell'Olio

### Nota

Quando si cambia l'olio, è consigliato farlo con il motore ancora caldo, con la motocicletta sostenuta da un cavalletto (assicurandosi che la motocicletta sia orizzontale e dritta) per garantire un drenaggio rapido e completo dell'olio.

La capacità dell'olio motore è di circa 2,6 litri; durante il cambio, la quantità è di 2,0 litri (senza cambio del filtro dell'olio) o 2,2 litri (con cambio del filtro dell'olio).

1. Durante lo svuotamento dell'olio, posizionare una bacinella sotto il punto di scarico dell'olio, rimuovere il bullone di scarico dell'olio ①, svuotare completamente l'olio dal motore, quindi reinstallare il bullone di scarico dell'olio con una coppia di serraggio di 20~25 N.m. Allo stesso tempo, seguire i seguenti passaggi per sostituire il filtro dell'olio ②:

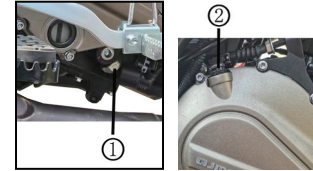

- Utilizzare uno strumento speciale per rimuovere il filtro dell'olio, afferrare il filtro dell'olio e ruotarlo in senso antiorario per rimuoverlo.
- Pulire con un panno pulito la superficie di montaggio del filtro





dell'olio e del motore.

- Utilizzare un nuovo filtro dell'olio dello stesso modello e applicare un po' di olio lubrificante sull'anello di tenuta O-ring (A).

## **Nota**

Non rimuovere l'anello di tenuta O-ring del filtro dell'olio, in quanto ciò potrebbe causare un montaggio improprio e portare a perdite di olio o danni al motore.

- Installare manualmente il nuovo filtro dell'olio sul motore fino a quando non si riesce più a stringerlo, poi serrare ulteriormente il filtro dell'olio con una chiave dinamometrica con una coppia di serraggio di 15~20 N.m.
2. Riempire il motore con circa 2,2L di olio di specifiche appropriate, fino a raggiungere il segno massimo sulla barra di livello dell'olio.
  3. Riavvitare il tappo di riempimento dell'olio.
  4. Avviare il motore e lasciarlo funzionare al minimo per alcuni minuti, poi spegnerlo.

5. Controllare nuovamente il livello dell'olio sulla barra di livello, il livello dell'olio deve raggiungere il segno massimo e non devono esserci perdite di olio dal motore.

6. Se l'olio è schizzato, pulire accuratamente.

## **Candela**

Durante i primi 1000 km di guida e ogni 6000 km successivi, utilizzare una piccola spazzola metallica o un pulitore per candele per rimuovere il carbone depositato sulla candela e utilizzare una lama di spessore per regolare la distanza tra gli elettrodi della candela, mantenendola tra 0,7 e 0,8 mm.



Dopo ogni 12000 km di guida, le candele devono essere sostituite.

## **Attenzione**

Non stringere eccessivamente le candele e non incrociare le filettature per evitare danni alle filettature della testata del cilindro. Quando si rimuove la candela, fare attenzione a non far entrare impurità nel motore attraverso il foro della candela.

## Regolazione del Cavo dell'Acceleratore

1. Controllare la fluidità di rotazione della manopola dell'acceleratore da posizione completamente aperta a completamente chiusa in posizioni di sterzata completa a destra e a sinistra.
2. Misurare il gioco libero alla flangia della manopola dell'acceleratore. Il gioco libero standard dovrebbe essere tra 10° e 15°.



Questo modello di motocicletta è dotato di un cavo dell'acceleratore ① a doppia linea, con un cavo per l'acceleratore ② e uno per la chiusura dell'acceleratore. Si prega di seguire i seguenti passaggi per regolare la corsa libera dell'acceleratore:

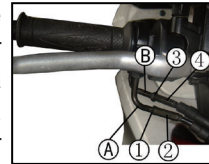

- Rimuovere la copertura antipolvere del cavo dell'acceleratore.
- Allentare il dado di bloccaggio ③.
- Avvitare completamente il dado di regolazione ④.

- Allentare il dado di bloccaggio ①.
- Ruotare il dado di regolazione ② per impostare il gioco libero della manopola dell'acceleratore tra 10° e 15°.
- Serrare il dado di bloccaggio ①.
- Regolare il dado ④ per assicurare la fluidità di rotazione della manopola dell'acceleratore.
- Serrare il dado di bloccaggio ③.

## Regolazione della Frizione

Il gioco libero della frizione, misurato dal punto finale della leva della frizione prima che inizi a disinnestarsi, dovrebbe essere tra 10 e 20 mm. Se si riscontrano anomalie, regolare il cavo della frizione sul lato della leva seguendo questi passaggi:

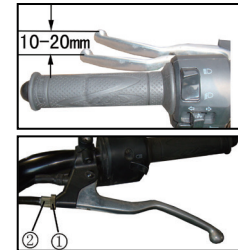

- Rimuovere la copertura antipolvere del cavo della frizione.
- Allentare il dado di bloccaggio ①.
- Avvitare o svitare il vite di regolazione ② fino a

quando il gioco libero della frizione soddisfa i requisiti specificati.

- Serrare il dado di bloccaggio ①.

Se la regolazione al manico della frizione raggiunge il suo limite senza soddisfare i requisiti di gioco libero, effettuare ulteriori regolazioni tramite il dado di bloccaggio ① e il dado di regolazione ② sul lato del motore.

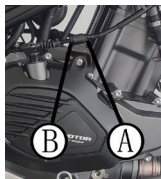

## Regolazione del Minimo del Motore

Il motore delle motociclette è dotato di un motore passo-passo che automaticamente regola il minimo entro un intervallo appropriato. Se è necessaria una regolazione, contattare un'officina di riparazione specializzata.

## Corpo della valvola a farfalla

Il minimo della motocicletta può diminuire a causa dell'inquinamento del corpo della valvola a farfalla; è consigliabile pulire il corpo della valvola a farfalla ogni 24.000 km percorsi.

Per pulire il corpo della valvola a farfalla, scollegare il collegamento negativo della batteria, scollegare i

connettori dei sensori installati sulla valvola a farfalla; rimuovere il cavo dell'acceleratore, i tubi collegati al filtro dell'aria e al collettore di aspirazione e smontare il corpo della valvola a farfalla.

Spruzzare il detergente sulle pareti interne della valvola a farfalla e utilizzare una spazzola per rimuovere polvere e depositi di carbone.

Dopo la pulizia, riattaccare il corpo della valvola a farfalla al contrario, assicurandosi che tutte le parti siano correttamente montate e tentare di avviare il motore con successo.

### Nota

Non permettere che impurità ostruiscano il canale di bypass.

## Catena di trasmissione

La durata della catena di trasmissione dipende dalla corretta lubrificazione e regolazione. Una manutenzione inadeguata può causare un'usura precoce della catena e dei pignoni. In condizioni di utilizzo gravose, è necessario effettuare una manutenzione frequente.

## Regolazione della catena di trasmissione:

Ogni 1.000 km percorsi, regolare la catena di trasmissione in modo che la sua flessione sia tra 28 e 35 mm. A seconda delle condizioni di guida, potrebbe essere necessario regolare frequentemente la catena.

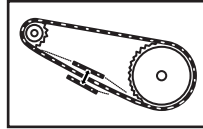

### **Avvertenza:**

Queste sono le massime intervalli di tempo per la regolazione; in realtà, la catena dovrebbe essere controllata e regolata prima di ogni guida. Un'eccessiva flessione della catena può causare incidenti come lo sgancio della catena o danni gravi al motore.

Seguire i seguenti passaggi per regolare la catena:

- Sollevare la motocicletta con un cavalletto.
- Allentare il dado dell'asse posteriore ①.

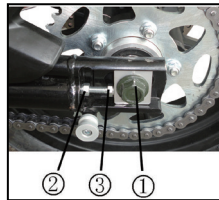

- Allentare il dado di bloccaggio ②.
- Ruotare il bullone di regolazione ③ a destra o a sinistra per regolare la tensione della catena, assicurandosi di mantenere allineati i pignoni anteriori e posteriori. Per aiutare in questo processo, ci sono segni di riferimento sia sul braccio oscillante che su ogni regolatore della catena, che possono essere utilizzati per l'allineamento reciproco e come riferimento da un lato all'altro. Dopo aver allineato e regolato la tensione della catena tra 28 e 35 mm, fissare nuovamente il dado dell'asse posteriore e effettuare un controllo finale.

### **Nota**

Quando si monta una nuova catena, è necessario controllare se entrambi i pignoni sono usurati e sostituirli se necessario.

Durante i controlli regolari, ispezionare la catena per i seguenti problemi:

- Perdita di perni
- Rotelline danneggiate
- Maglie secche e arrugginite

- Maglie attorcigliate o bloccate
- Danni eccessivi
- Catena allentata

Se la catena presenta uno di questi problemi, è molto probabile che anche i pignoni siano danneggiati. Controllare i seguenti aspetti dei pignoni:

- Denti eccessivamente usurati
- Denti rotti o danneggiati
- Dadi di fissaggio del pignone allentati.

## Lubrificazione della Catena di Trasmissione

Utilizzare preferibilmente grasso specifico per catene di trasmissione, disponibile nella maggior parte dei negozi di motociclette, oppure sostituirlo con olio motore o altri oli lubrificanti. Applicare il grasso su ciascuna giuntura della catena per permettere la penetrazione tra le piastre della catena, i perni, le boccole e le rotelline.

## Freni

Questo veicolo utilizza freni a disco sia sulla ruota anteriore che su quella posteriore. Un'operazione corretta dei freni è molto importante per una guida

sicura. Ricordarsi di controllare regolarmente il sistema frenante, e questa operazione dovrebbe essere effettuata da un'unità di vendita qualificata.

## Regolazione dei Freni

- Il gioco libero alla fine della leva del freno anteriore dovrebbe essere tra 10 e 20 mm.
- Misurare la distanza percorsa dal pedale del freno posteriore prima che inizi a frenare. Il gioco libero dovrebbe essere tra 20 e 30 mm.

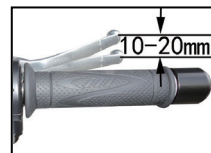

## Piatto di attrito

Il modo per controllare l'usura delle pastiglie del freno anteriore è vedere se la pastiglia è consumata fino al segno di limite ①. Se è consumata oltre questo segno, sostituire le pastiglie.

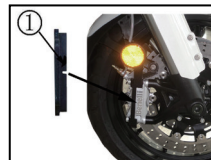

## Liquido per freni

Quando le pastiglie si consumano, il liquido nel serbatoio si riduce automaticamente. Il serbatoio del

liquido del freno anteriore è montato sopra la maniglia destra, mentre quello del freno posteriore è montato sulla parte destra centrale del veicolo. Se il livello del liquido è sotto il segno minimo o la linea MIN nel serbatoio, aggiungere il liquido dei freni specificato, mantenendo il livello tra le linee MIN e MAX. Il rabbocco del liquido dei freni dovrebbe essere considerato un'operazione di manutenzione regolare.

 **Attenzione**

Il liquido dei freni utilizzato in questo veicolo è del tipo DOT4. Non utilizzare il liquido rimasto aperto o il liquido rimasto da una manutenzione precedente, in quanto il liquido vecchio può assorbire umidità dall'aria. Attenzione a non far cadere il liquido dei freni su superfici verniciate o in plastica, in quanto può corrodere.

### Sistema frenante

Il sistema frenante dovrebbe essere controllato ogni giorno come segue:

- Verificare la presenza di perdite nel sistema frenante anteriore e posteriore.
- Mantenere una certa resistenza nella leva del freno e nel pedale del freno.
- Controllare la condizione di usura delle pastiglie freno. Per controllare le pastiglie freno, verificare se sono consumate fino alla base del canale. Se superano la linea della base del canale, entrambe le pastiglie dovrebbero essere sostituite insieme.

 **Avvertenza**

Se il sistema frenante o le pastiglie freno necessitano di manutenzione, si consiglia di affidare il lavoro a un'unità di vendita qualificata. Sono dotati di strumenti completi e competenza tecnica per eseguire il lavoro nel modo più sicuro ed economico. Quando si montano nuove pastiglie freno, azionare più volte la leva del freno per permettere alle pastiglie di espandersi completamente e ripristinare la normale resistenza della leva del freno, e permettere al liquido freni di circolare stabilmente.

## Pneumatici

Una corretta pressione degli pneumatici fornirà la massima stabilità, comfort di guida e durata degli pneumatici. Controllare la pressione degli pneumatici e regolarla secondo necessità.

Pressione pneumatico anteriore	220±10 kpa
Pressione pneumatico posteriore	250±10 kpa

### Nota

Controllare la pressione degli pneumatici quando sono "freddi" prima di guidare.

La profondità del battistrada degli pneumatici dovrebbe essere maggiore o uguale a 0,8 mm; se l'usura è inferiore a 0,8 mm, sostituire con pneumatici nuovi.

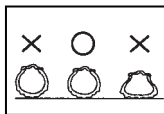

### Avvertenza

Non tentare di riparare pneumatici danneggiati. L'equilibrio delle ruote e l'affidabilità degli pneu-

### Avvertenza

matici possono peggiorare.

Una pressione degli pneumatici errata può causare usura anomala del battistrada e mettere a rischio la sicurezza. Una pressione degli pneumatici troppo bassa può causare slittamenti degli pneumatici o distacco degli pneumatici, danneggiando anche i cerchi, potenzialmente causando perdita di controllo e pericolo.

Guidare una motocicletta con pneumatici eccessivamente usurati è pericoloso, riducendo l'aderenza al suolo e la manovrabilità.

## Rimozione e Montaggio della Sella

Inserire la chiave nel foro della chiave sotto la sella del passeggero ①, ruotare la chiave in senso orario per aprire la sella, sollevare la parte anteriore della sella del passeggero e spingerla in avanti per rimuoverla.

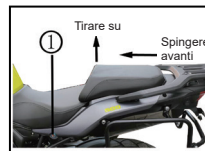

Dopo aver rimosso la sella del passeggero, rimuovere le viti di fissaggio della sella del conducente ② per rimuovere la sella del conducente.

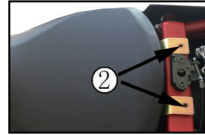

Per montare la sella del passeggero, spingere la sella da dietro verso l'avanti, agganciare i ganci posteriori della sella ③ alla piastra di arresto sul telaio ④, quindi allineare il gancio di bloccaggio ⑤ con il foro di bloccaggio ⑥ e premere delicatamente verso il basso sulla sella del passeggero per montarla.

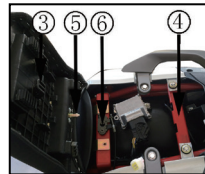

## Manutenzione del Filtro dell'Aria

Il filtro dell'aria deve essere mantenuto regolarmente, specialmente se si guida in aree con molta polvere o sabbia.

- Rimuovere rispettivamente la sella ①, i pannelli laterali anteriori destro e sinistro ②, i parafanghi destro e sinistro ③ e i pannelli laterali destro e sinistro ④, quindi rimuovere il serbatoio del

carburante per accedere al filtro dell'aria ⑤.

- Rimuovere le otto viti di fissaggio del coperchio del filtro dell'aria ⑥ e rimuovere il coperchio del filtro dell'aria.
- Rimuovere l'elemento filtrante del filtro dell'aria ⑦.
- Immergere l'elemento filtrante del filtro dell'aria in olio pulito per ingranaggi fino a saturazione, quindi strizzare l'eccesso di olio.
- Reinstallare tutte le parti nell'ordine inverso rispetto alla rimozione.

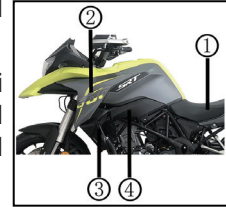

### ! **Attenzione**

La benzina e i solventi a basso punto di infiammabilità sono materiali altamente infiammabili e non devono essere utilizzati per pulire l'elemento filtrante.



## Liquido Refrigerante

Tipo di liquido refrigerante raccomandato: FD-2

Nei veicoli nuovi, il liquido refrigerante è già installato. Durante la manutenzione, prestare attenzione al controllo dell'altezza del liquido refrigerante nel serbatoio di espansione.

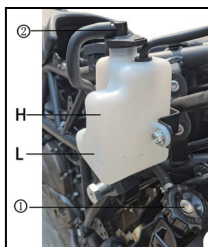

Quando il liquido refrigerante diventa torbido o raggiunge il periodo di manutenzione, si prega di sostituirlo tempestivamente.

L'apertura per l'aggiunta del liquido refrigerante del radiatore ① si trova sul lato destro anteriore del veicolo.

Aprire il tappo dell'apertura del liquido refrigerante e inserire una quantità appropriata di liquido refrigerante.

**Dopo aver aggiunto il liquido refrigerante, reinstallare il tappo dell'apertura del radiatore.**

Controllare il liquido refrigerante

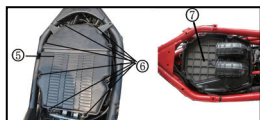

ante nel serbatoio di espansione solo quando il motore è spento e raffreddato. Durante il controllo, assicurarsi che la motocicletta sia su una superficie piana e in posizione verticale. Osservare il livello del liquido refrigerante nel serbatoio di espansione dal lato anteriore destro del veicolo, mantenendo il livello tra i segni H e L. Se il livello del liquido è al di sotto del segno L, rimuovere il tappo del serbatoio di espansione ② e aggiungere liquido refrigerante, oppure farlo aggiungere in un centro di assistenza.

### **Avvertenza**

Questa operazione dovrebbe essere eseguita solo da un centro di assistenza. Aggiungere il liquido refrigerante solo quando il motore è spento e raffreddato. Per evitare scottature, non aprire il tappo dell'apertura del liquido refrigerante quando il motore è caldo. Il sistema di raffreddamento è sotto pressione. In alcuni casi, le sostanze contenute nel liquido refrigerante sono infiammabili e possono produrre fiamme invisibili quando vengono accese. Perché la fuoriuscita e la combustione del liquido refrigerante possono causare gravi ustioni, evitare che il liquido refrigerante fuoriesca sui

## **Avvertenza**

componenti caldi della motocicletta. Il liquido refrigerante è altamente tossico, quindi evitare il contatto e l'inalazione, e tenerlo lontano da bambini e animali domestici. In caso di inalazione di liquido refrigerante, cercare immediatamente assistenza medica; in caso di contatto accidentale con la pelle o gli occhi, lavare immediatamente con acqua pulita.

## **Catalizzatore**

Per soddisfare i requisiti di emissione ambientale, il silenziatore di questo modello di motocicletta è dotato di un catalizzatore.

Il catalizzatore contiene metalli preziosi che possono purificare sostanze nocive nei gas di scarico della motocicletta, inclusi monossido di carbonio, idrocarburi e ossidi di azoto.

Poiché il catalizzatore è molto importante, un catalizzatore difettoso può inquinare l'aria e danneggiare le prestazioni del motore; se necessario sostituirlo, ricordarsi di usare solo parti originali.

## **Nota**

La zona del catalizzatore è un'area ad alta temperatura, quindi evitare di toccarla.

## **Serbatoio del Carbone**

Questo modello di motocicletta è dotato di un dispositivo di controllo dell'evaporazione del carburante: il serbatoio del carbone.

Il serbatoio del carbone si trova nella posizione centrale sopra il motore e al suo interno contiene particelle di carbone attivo in grado di assorbire i vapori. È in grado di ridurre efficacemente l'evaporazione dei vapori di carburante in eccesso nell'atmosfera, contribuendo al risparmio di carburante e alla protezione dell'ambiente.

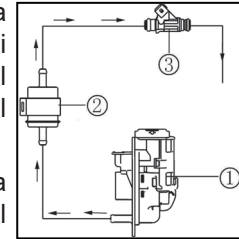

## Montaggio e Smontaggio delle Fascette dei Tubi del Radiatore

I tubi del radiatore che non vengono frequentemente smontati utilizzano fascette monouso, mentre quelli che vengono smontati frequentemente utilizzano fascette a piastra. Quando si smontano le fascette, le vecchie fascette monouso non possono essere riutilizzate, mentre le fascette a piastra possono essere riutilizzate. Per reinstallare il morsetto ① sono necessarie pinze speciali, altrimenti il morsetto ② potrebbe non essere assemblato in posizione e causare un malfunzionamento della motocicletta.



## Iniettori e Circuito del Carburante

La pompa del carburante ① ha un'interfaccia; il carburante passa da un'interfaccia della pompa del carburante attraverso il filtro del carburante ② agli iniettori ③, che infine iniettano il carburante nel collettore di aspirazione del motore.

Collegare i tubi di ingresso e ritorno del carburante

come mostrato nell'immagine a destra.

## Lubrificazione dei Componenti

Una corretta lubrificazione è molto importante per mantenere il funzionamento normale di ogni parte della motocicletta, prolungarne la durata e garantire una guida sicura. Dopo aver guidato per lungo tempo, o quando la motocicletta è stata bagnata dalla pioggia o lavata, si consiglia di eseguire una manutenzione lubrificante sulla motocicletta. I punti specifici per la manutenzione lubrificante sono mostrati nell'immagine seguente:



No.	Descrizione	Tipo di olio (M: Olio lubrificante per motocicletta G: Grasso)
①	Asse del pedale del freno posteriore	G
②	Giunti e ganci delle molle del cavalletto	G
③	Perno della leva della frizione(perno)	M
④	Perno della leva del cambio	G
⑤	Perno della leva del freno anteriore	G
⑥	Cavo dell'acceleratore	M
⑦	Ingranaggio e cuscinetto dell'asse del contachilometri ★	G
⑧	Giunti e ganci delle molle del cavalletto centrale	G

 **Nota**

Le operazioni di lubrificazione contrassegnate con “★” dovrebbero essere eseguite da personale tecnico specializzato di un centro di assistenza.

**Batteria**

La batteria si trova sotto la sella. La batteria fornita con questo veicolo è una batteria al piombo ermetica senza manutenzione. È severamente vietato aprirla. Non è necessario aggiungere liquido prima o durante l'uso.

Prima dell'uso, si prega di leggere e seguire le seguenti precauzioni:

- La prima volta che si usa, controllare la tensione ai terminali della batteria. Se la tensione è inferiore a 12,6V, è necessario caricare: tensione di carica 14,4±0,02V, corrente di carica limitata a 11,2A, continuare a caricare fino a quando la corrente scende a 0,2A (o fare riferimento ai parametri stampati sulla superficie della batteria). Se durante la carica la temperatura della batteria supera i 45°C, interrompere immediatamente la carica e ricaricare quando la temperatura diminuisce.
- I terminali della batteria sono colorati: rosso per il positivo e nero per il negativo. Quando si collegano i cavi, spegnere l'alimentazione, collegare prima il polo positivo e poi il polo negativo; quando si scollegano, scollegare prima il polo negativo e poi

il polo positivo.

- Controllo del sistema di carica: con il veicolo acceso, una tensione della batteria tra 13,5 V e 15 V indica che il sistema di carica è normale.
- Controllo della corrente di dispersione del veicolo: con l'alimentazione del veicolo spenta, inserire un tester (modalità corrente) in serie al polo positivo o negativo. Una corrente inferiore a 5mA indica che non ci sono anomalie nel cablaggio del veicolo.
- Se la motocicletta non viene utilizzata per lunghi periodi, ricaricare la batteria una volta al mese, o rimuoverla e conservarla separatamente, controllando la tensione ogni tre mesi. Non conservare la batteria in uno stato di scarica. Quando si estrae la batteria per un controllo, seguire la seguente sequenza:
  - Spegnerne l'interruttore di alimentazione della motocicletta
  - Rimuovere la sella
  - Rimuovere le viti di montaggio e l'assemblea della piastra di pressione della batteria



- Scollegare prima il polo negativo (-) e poi il polo positivo (+)
- Estrarre delicatamente la batteria.

Quando si installa la batteria, seguire l'ordine inverso: collegare prima il polo positivo (+) e poi il polo negativo (-).

#### Nota

Quando si ricollega la batteria, assicurarsi che i cavi siano collegati correttamente. Se i cavi della batteria sono collegati al contrario, ciò potrebbe causare danni al sistema elettrico e alla stessa batteria. Il cavo rosso deve essere collegato al polo positivo (+) e il cavo nero al polo negativo (-). Si prega di spegnere l'interruttore di alimentazione (chiave) quando si controlla o si sostituisce la batteria.

#### **Quando si sostituisce la batteria, prestare attenzione ai seguenti punti**

Assicurarsi che il modello di motocicletta corrisponda e che la nuova batteria sia dello stesso tipo di quella originale. La specifica della batteria è stata scelta in

fase di progettazione per essere la migliore per quella motocicletta. Usare una batteria di tipo diverso potrebbe influire sulle prestazioni e sulla durata della motocicletta e potrebbe causare guasti elettrici.

**⚠ Avvertenza**

Durante l'uso e la ricarica, la batteria produce gas infiammabili; quindi, evitare fiamme libere o scintille durante la ricarica.

La batteria contiene acido solforico (elettrolita) che è corrosivo. Evitare che entri in contatto con la pelle, vestiti, motocicletta ecc. In caso di contatto, risciacquare immediatamente con acqua. Se entra in contatto con gli occhi, lavarli abbondantemente con acqua e consultare immediatamente un medico. Il contatto dell'elettrolita con la pelle o gli occhi può causare gravi ustioni.

L'elettrolita è tossico, tenere lontano dai bambini. Conservare la batteria in un luogo sicuro, fuori dalla portata dei bambini.

Durante il trasporto, proteggere la batteria da urti meccanici, esposizione prolungata al sole e pioggia. Non capovolgere la batteria. Durante le operazioni di montaggio e smontaggio, maneggiare la

**⚠ Avvertenza**

batteria con cura, evitare cadute, rotolamenti o pressioni eccessive.

Non rimuovere le guaine isolanti dai terminali positivo e negativo della batteria.

**Sostituzione dei Fusibili**

La scatola dei fusibili si trova sotto la sella del conducente, accanto alla batteria.

Il fusibile principale è posizionato sul relè di avviamento e la scatola dei fusibili si trova accanto al fusibile principale. Come mostrato nell'immagine ① sono i fusibili principali e di riserva, ② è la scatola dei fusibili, ③ sono i fusibili ABS e di riserva.

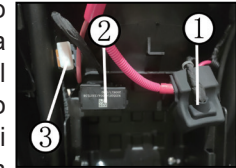

Se i fusibili si bruciano frequentemente, indica un corto circuito o un sovraccarico del circuito. Si prega di affidare le riparazioni a un rivenditore autorizzato.



## **Avvertenza**

Prima di controllare o sostituire i fusibili, per evitare cortocircuiti e danneggiare altri componenti elettrici, assicurarsi che l'interruttore di accensione sia in posizione "OFF (⊗)".

Non utilizzare fusibili di specifiche diverse da quelle indicate, altrimenti potrebbe causare seri problemi al sistema elettrico, bruciare le luci o causare incendi, perdita di trazione del motore, molto pericoloso.

## **Regolazione del Fascio Luminoso del Faro Anteriore**

Il fascio luminoso del faro anteriore può essere regolato verticalmente. La vite di regolazione dell'altezza del fascio di luce abbagliante ① e della luce anabbagliante ② si trova sul lato sinistro del faro. Ruotando la vite di regolazione dell'altezza del fascio in senso orario o antiorario, è possibile abbassare o alzare il fascio di luce.

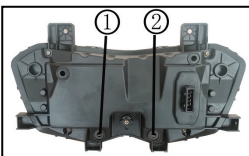

## **Nota**

Quando si regola l'altezza del fascio, il conducente dovrebbe sedere sulla sella del veicolo e mantenere il veicolo in posizione verticale.

## **Sostituzione delle Sorgenti Luminose**

Quando si sostituisce una lampadina bruciata, utilizzare una lampadina della stessa potenza nominale. L'utilizzo di lampadine di potenza nominale diversa può causare un sovraccarico del sistema elettrico e un guasto precoce della lampadina.

Le luci e i segnali luminosi del veicolo utilizzano sorgenti LED, che sono durevoli. Se necessario sostituirle, contattare un rivenditore autorizzato per la sostituzione completa delle luci.

## **Istruzioni per l'Uso e la Manutenzione dell'ABS**

Quando si accende il blocco di accensione, la spia ABS sul cruscotto si accende (non lampeggia), il che è normale. Quando si raggiunge una velocità di 5 km/h, la spia ABS sul cruscotto si spegne, indicando che l'ABS è in condizione di normale funzionamento.

La luce ABS accesa (non lampeggiante) indica che l'ABS è in stato di diagnosi.

La luce ABS spenta indica che l'ABS è in condizione di normale funzionamento.

La luce ABS lampeggiante indica che l'ABS non è in funzione (o è guasto).

Se si nota che la spia ABS lampeggia costantemente, significa che l'ABS non è in funzione. Si prega di controllare se il connettore ABS è inserito correttamente e se la distanza tra il sensore di velocità della ruota ABS e la corona dentata è compresa tra 0,5 e 1,5 mm.

Se il sensore di velocità della ruota ABS è danneggiato, la spia ABS sul cruscotto lampeggerà e l'ABS non funzionerà. Poiché il sensore di velocità della ruota ABS ha una certa magnetizzazione, può attirare alcune particelle metalliche. Mantenere il sensore di velocità della ruota ABS pulito e senza corpi estranei, poiché i corpi estranei possono causare danni al sensore.

In caso di guasto del sistema ABS, contattare immediatamente il reparto vendite.

## Guida alla Conservazione

### Conservazione

Se si prevede di conservare il veicolo per un lungo periodo, adottare alcune misure di manutenzione per ridurre l'impatto della lunga conservazione sulla qualità della moto.

1. Sostituire l'olio motore.
2. Lubrificare la catena di trasmissione.
3. Svuotare il serbatoio del carburante e l'unità di iniezione del carburante il più possibile.

#### **Nota**

La benzina conservata a lungo nel serbatoio può deteriorarsi, causando difficoltà di avviamento.

#### **Avvertenza**

La benzina è altamente infiammabile e può esplodere in determinate condizioni. Non fumare o creare scintille nelle vicinanze durante lo svuotamento del carburante.



4. Rimuovere le candele e versare un cucchiaio (15-20 cm<sup>3</sup>) di olio motore pulito nei cilindri, quindi avviare il motore più volte per distribuire l'olio in tutte le parti del cilindro, quindi reinstallare le candele.

 **Nota**

Quando si gira il motore, l'interruttore di accensione deve essere in posizione "OFF (⊗)", e la candela collegata al cavo e messa a terra per evitare danni al sistema di accensione.

5. Rimuovere la batteria e conservarla in un luogo al riparo dal gelo e dalla luce diretta del sole.
6. Pulire e asciugare la motocicletta. Cerare tutte le superfici verniciate.
7. Gonfiare gli pneumatici alla pressione appropriata. Posizionare la motocicletta su dei blocchi in modo che entrambe le ruote siano sollevate da terra.
8. Coprire la motocicletta (non usare materiale plastico o rivestito) e conservarla in un luogo privo di riscaldamento, umidità e con minime variazioni di temperatura. Non conservare la motocicletta in un

ambiente esposto alla luce diretta del sole.

### **Fine della Conservazione e Preparazione all'Uso**

Rimuovere il telo e pulire la motocicletta. Se è stata conservata per più di 4 mesi, cambiare l'olio motore.

Controllare la batteria e, se necessario, ricaricarla prima di reinstallarla.

Eseguire tutti i controlli pre-uscita. Prova la tua motocicletta a bassa velocità in un'area sicura, lontana dalla strada.

## **Specifiche e Parametri Tecnici SRT 700 & SRT 700 X**

### **Dimensioni e Peso**

Lunghezza .....2200 mm/2220 mm  
Larghezza .....925 mm  
Altezza .....1450/1480 mm  
Distanza tra gli assi .....1505 mm  
Peso in ordine di marcia .....235/240 kg

### **Motore**

Modello ..... 283MU-A  
Diametro x Corsa ..... 83,0×64,5mm  
Cilindrata .....698cm<sup>3</sup>  
Potenza massima .. 54kW /8000 rpm (35kW/6500 rpm)  
Coppia massima... 67Nm /6000rpm (58N.m/5250rpm)  
Modalità di accensione .. Accensione elettronica ECU  
Rapporto di compressione .....11.6:1

### **Modalità di Frenata**

Freno anteriore .....Disco freno manuale  
Freno posteriore .....Disco freno a pedale

### **Specifiche del pneumatico**

Specifiche pneumatico anteriore .....  
.....120/70ZR17&110/80 R19  
Specifiche pneumatico posteriore .....  
.....160/60ZR17&150/70 R17

### **Capacità**

Serbatoio carburante ..... 19,5±0,5 litri  
Tipo di carburante ..... Solo benzina senza piombo

